



**PARCEL  
GUARD**

by Danby



**PARCEL GUARD**

**Owner's Manual.....1 - 8**

**Manuel du propriétaire.....9 - 16**

**Manual del propietario.....17 - 24**

**MODEL • MODÈLE • MODELO**

DPG37U

DPG37B

DPG37G

DPG37U-BM

DPG37B-BM

DPG37G-BM

# Welcome

Welcome to the Parcel Guard family. We are proud of our quality products and we believe in dependable service. We suggest that you read this owner's manual before plugging in your new Parcel Guard as it contains important operation information, safety information, troubleshooting and maintenance tips to ensure the reliability and longevity of your Parcel Guard.

Visit [www.Danby.com](http://www.Danby.com) to access self service tools, FAQs and much more. For additional assistance call **1-800-263-2629**.

**Note the information below; you will need this information to obtain service under warranty.**

**You must provide the original purchase receipt to validate your warranty and receive service.**

**Model Number:** \_\_\_\_\_

**Serial Number:** \_\_\_\_\_

**Date of Purchase:** \_\_\_\_\_

## Need Help?

Before you call for service, here are a few things you can do to help us serve you better.

**Read this owner's manual:**

It contains instructions to help you use and maintain your Parcel Guard properly.

**If you receive a damaged Parcel Guard:**

Immediately contact the retailer or builder that sold you the Parcel Guard.

**Save time and money:**

Check the troubleshooting section at the end of this manual before calling. This section will help you solve common problems that may occur.



1-800-26- Danby  
(1-800-263-2629)



## Important Safety Information

### READ AND FOLLOW ALL SAFETY INSTRUCTIONS

### SAFETY REQUIREMENTS

- Ensure that servicing is done by factory authorized service personnel to minimize product damage or safety issues.
- Consult the repair manual or owner's guide before attempting to service this product. All safety precautions must be followed.
- Follow handling instructions carefully.

**DANGER:** The power cord can be a potential tripping hazard. The power cord should be located in a area that does not cross walking paths or trafficked areas.

**CAUTION:** Children should be supervised to ensure that they do not play with the Parcel Guard.

**DANGER:** Risk of child entrapment. Before throwing away an old Parcel Guard, ensure that the lower door is removed or secured closed so that no small child may climb inside.

### INDUSTRY CANADA STATEMENT

This device complies with Industry Canada license-exempt RSS standard.

1. Operation is subject to the following two conditions: This device may not cause interference.
2. This device must accept any interference, including interference that may cause undesired operation of the device.

### IC RADIATION EXPOSURE STATEMENT

This equipment complies with IC RSS-102 radiation exposure limit set forth for an uncontrolled environment. This equipment should be installed and operated with minimum distance 20cm between the radiator and your body.

### FCC INTERFERENCE STATEMENT

This equipment has been tested and found to comply with the limits for a Class B digital device, pursuant to Part 15 of the FCC Rules. These limits are designed to provide reasonable protection against harmful interference in a residential installation.

This equipment generates uses and can radiate radio frequency energy and, if not installed and used in accordance with the instructions, may cause harmful interference to radio communications. However, there is no guarantee that interference will not occur in a particular installation. If this equipment does cause harmful interference to radio or television reception, which can be determined by turning the equipment off and on, the user is encouraged to try to correct the interference by one of the following measures:

- Reorient or relocate the receiving antenna.
- Increase the separation between the equipment and receiver.
- Connect the equipment into an outlet on a circuit different from that to which the receiver is connected.
- Consult the dealer or an experienced radio/TV technician for help.

**FCC Caution:** To assure continued compliance, any changes or modifications not expressly approved by the party responsible for compliance could void the user's authority to operate this equipment. (Example - use only shielded interface cables when connecting to computer or peripheral devices).

### FCC RADIATION EXPOSURE STATEMENT

This equipment complies with FCC RF radiation exposure limits set forth for an uncontrolled environment. This equipment should be installed and operated with a minimum distance of 20 centimeters between the radiator and your body.

This transmitter must not be co-located or operating in conjunction with any other antenna or transmitter.

The antennas used for this transmitter must be installed to provide a separation distance of at least 20 cm from all persons and must not be co-located or operating in conjunction with any other antenna or transmitter.

This device complies with Part 15 of the FCC Rules. Operation is subject to the following two conditions:

1. This device may not cause harmful interference.
2. This device must accept any interference received, including interference that may cause undesired operation.

**SAVE THESE INSTRUCTIONS!**

# INSTALLATION INSTRUCTIONS

## FEATURES

1. Camera and wifi signal receiver
2. Signal flag
3. Upper door handle
4. Upper door
5. Lower door
6. Door lock

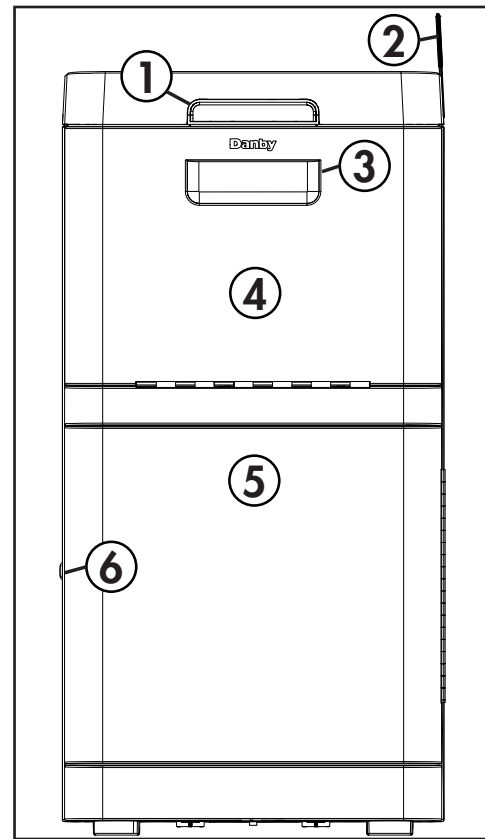

## ACCESSORIES

- A. Concrete bolts with expanding sleeves (x2)
- B. Wood screws (x2)
- C. Washers (x2)
- D. Power adapter

## REQUIRED TOOLS

The following tools are required to complete the installation:

- Safety goggles
- Pencil or pen
- Wrench
- Power drill with 1/4" concrete bit

## LOCATION

The installation location should include the following:

- A level location that is strong enough to support the Parcel Guard when it includes ballast and packages.
- Access to a 120V power outlet. Make sure that the power cord will not cross walking paths or high traffic areas.
- Access to a strong wireless signal. Use your cell phone to check the wireless signal in the chosen location. Your phone should get at least three bars of signal.
- Unobstructed camera view. Ensure the field of view in front of the Parcel Guard is not obstructed by foliage or structures so that the camera can capture clear video.

# INSTALLATION INSTRUCTIONS

## INSTALLATION

There are two methods that can be used to install the Parcel Guard depending on what installation location is available. Decide which option is best for your chosen location and follow the steps below.

### A. Secured through the bottom

1. Remove the platform at the bottom of the Parcel Guard. Two holes are pre-drilled in the bottom of the cabinet.
2. Place the Parcel Guard on the floor or structure that it will be secured to.
3. Use a pen or pencil to mark the hole locations through the pre-drilled holes.
4. Move the Parcel Guard out of the way and then use a power drill and a 1/4" drill bit to create guide holes for the bolts or screws, at least 2.5" deep for wood screws and at least 3.75" deep for concrete bolts.
5. Replace the Parcel Guard and insert the wood screws or concrete bolts with washers into the holes. Use a wrench to tighten the wood screw. Tighten the nut on the concrete bolts and the sleeves will expand to secure the bolt.

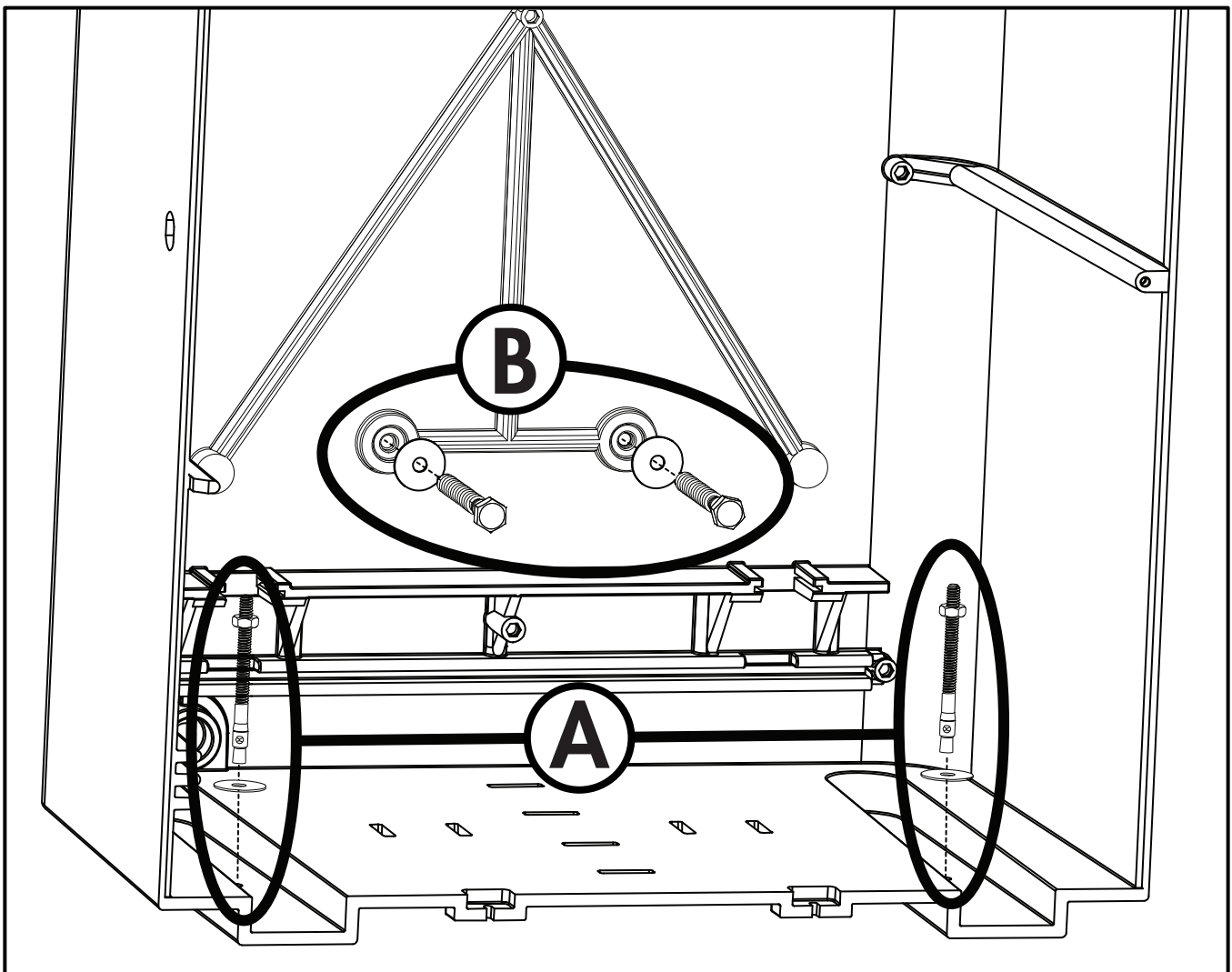

## INSTALLATION INSTRUCTIONS

### B. Secured through the rear

1. Use a power drill and a 1/4" drill bit to create holes in the marked locations on the back wall of the Parcel Guard.
2. There must be 3" of space between the wall and the Parcel Guard to ensure the power cord does not get pinched. It is recommended to use 2 blocks of 2" x 4" wood as a spacer. Attach the spacer to the wall at the height of the screw holes in the back of the cabinet.
3. Place the Parcel Guard against the spacer that it will be secured to.
4. Use a pen or pencil to mark the hole locations through the drilled holes.
5. Move the Parcel Guard out of the way and then use a power drill and a 1/4" drill bit to create guide holes for the bolts or screws, at least 2.5" deep for wood screws.
6. Replace the Parcel Guard and insert the wood screws with washers into the holes. Use a wrench to tighten the wood screw.

## OPERATING INSTRUCTIONS

### RECEIVING MAIL

Mail can be delivered into the top door, which will then drop down into the secure lower compartment.

Place the Parcel Guard at or near the doorstep that deliveries are usually sent to.

When placing an order online, indicate in the special notes field that the delivery should be placed into your Parcel Guard.

Deliveries can be placed into the top door or into the bottom door using the app or the manual override to unlock the bottom door.

### RETRIEVING MAIL

To retrieve mail that has been delivered, use either the app or the manual override to unlock the bottom door and remove the delivery.

### OUTGOING MAIL

Use the provided outgoing mail strap to attach any outgoing mail to the inside of the top door.

Place the signal flag in the upright position to tell the mail carrier that there is outgoing mail in the top compartment.

### RETURNING PURCHASES

Use the app to create a unique barcode that can be sent by text or email to the mail carrier.

Place the package to be returned in the bottom compartment.

The mail carrier will use the barcode to open the lower compartment and retrieve the outgoing package.

## OPERATING INSTRUCTIONS

### WIRELESS CONNECTION

This Parcel Guard can be controlled with a wireless application on your wireless device.

Visit <https://www.danby.com/support/#apps> to download the application and learn about its operation.

### BALLAST WEIGHT

A weight can be added to the bottom of the parcel guard to provide stability and security if the supplied mounting fastener are not used.

A sandbag can be used for ballast weight. It should be filled with a maximum of 10 kgs (22 lbs) of fine sand. Alternatively a brick or similar item can also be used.

Remove the interior floor of the Parcel Guard and place the ballast weight inside the empty space in the flooring. Ensure that no wires get unplugged during this process.

Replace the interior floor.

## CARE & MAINTENANCE

### CLEANING

Ensure the Parcel Guard is unplugged before cleaning.

The Parcel Guard can be cleaned with a soft cloth and a solution of a tablespoon of baking soda to one quart of water or some mild detergent.

**Note:** Do not use cleaners containing ammonia or alcohol on the Parcel Guard. Ammonia or alcohol can damage the appearance of the Parcel Guard. Never use any commercial or abrasive cleaners or sharp objects on any part of the Parcel Guard.

### BATTERY REPLACEMENT

The battery may need to be replaced every 3 - 5 years, depending on usage and environment.

Ensure the Parcel Guard is unplugged before changing the battery.

1. Turn off the electronics with the Parcel Guard app.
2. Open the lower door using the mechanical override key.
3. Remove the platform floor.
4. Unhook the battery and remove.
5. Replace with a new battery. Connect the positive wire to the positive terminal on the battery. Connect the negative wire to the negative terminal on the battery.
6. Replace the platform floor and turn the electronics back on with the app to return the Parcel Guard to normal functioning.

### DISPOSAL

Disposal of this Parcel Guard should be in accordance with federal and local regulations.

## TROUBLESHOOTING

Danby Consumer Care: 1-800-263-2629 or [consumerservice@danby.com](mailto:consumerservice@danby.com)

**Hours of operation:**

Monday to Thursday 8:30 am - 6:00 pm Eastern Standard Time

Friday 8:30 am - 4:00 pm Eastern Standard Time

Information in this manual is subject to change without notice.

PROBLEM	POSSIBLE CAUSE
No power	<ul style="list-style-type: none"><li>• A fuse may be blown or the circuit breaker tripped</li><li>• Plug not fully inserted into the wall outlet</li><li>• The battery needs to be replaced</li></ul>
Poor video quality or response time	<ul style="list-style-type: none"><li>• Check the wireless signal strength</li><li>• Ensure that the internet upload speed available is &gt;1Mbps</li></ul>
Lower door will not open when pressing unlock in the app	<ul style="list-style-type: none"><li>• If the temperature is very cold, the lock may have frozen</li><li>• The lock may need to be oiled</li></ul>
Lower door says open in the app when it is closed	<ul style="list-style-type: none"><li>• Ensure the lock on the lower door is fully engaged</li><li>• Unlock the door, open and close the door to ensure it is fully closed, then try to lock it again</li></ul>
Upper door will not open	<ul style="list-style-type: none"><li>• Ensure the lower compartment is empty and that there are no packages blocking the closing mechanism</li></ul>



## LIMITED "IN HOME" WARRANTY

This quality product is warranted to be free from manufacturer's defects in material and workmanship, provided that the unit is used under the normal operating conditions intended by the manufacturer.

This warranty is available only to the person to whom the unit was originally sold by Danby Products Limited (Canada) or Danby Products Inc. (U.S.A.) (hereafter "Danby") or by an authorized distributor of Danby, and is non-transferable.

### TERMS OF WARRANTY

**First 24 months** During the first **twenty four (24) months**, any functional parts of this product found to be defective, will be repaired or replaced, at warrantor's option, at no charge to the original purchaser.

**To obtain service** Contact the dealer where the Parcel Guard was purchased, or contact the nearest authorized Danby service depot, where service must be performed by a qualified service technician. If service is performed on the unit by anyone other than an authorized service depot, all obligations of Danby under this warranty shall be void.

**Boundaries of in-home service**

Nothing within this warranty shall imply that Danby will be responsible or liable for any damage to contents of the Parcel Guard, whether due to any defect of the Parcel Guard, or its use, whether proper or improper.

### EXCLUSIONS

Save as herein provided, by Danby, there are no other warranties, conditions, representations or guarantees, express or implied, made or intended by Danby or its authorized distributors and all other warranties, conditions, representations or guarantees, including any warranties, conditions, representations or guarantees under any Sale of Goods Act or like legislation or statute is hereby expressly excluded. Save as herein provided, Danby shall not be responsible for any damages to persons or property, including the Parcel Guard itself, howsoever caused or any consequential damages arising from the malfunction of the Parcel Guard and by the purchase of the unit, the purchaser does hereby agree to indemnify and hold harmless Danby from any claim for damages to persons or property caused by the Parcel Guard.

### GENERAL PROVISIONS

No warranty or insurance herein contained or set out shall apply when damage or repair is caused by any of the following:

- 1) Power failure.
- 2) Damage in transit or when moving the Parcel Guard.
- 3) Improper power supply such as low voltage, defective house wiring or inadequate fuses.
- 4) Accident, alteration, abuse or misuse of the Parcel Guard.
- 5) Fire, water damage, theft, war, riot, hostility, acts of God such as hurricanes, floods etc.
- 6) Service calls resulting in customer education.
- 7) Improper Installation.

Proof of purchase date will be required for warranty claims; retain bills of sale. In the event that warranty service is required, present the proof of purchase to our authorized service depot.

**Warranty Service  
In Home**

Danby Products Limited  
PO Box 1778, Guelph, Ontario, Canada N1H 6Z9  
Telephone: (519) 837-0920 FAX: (519) 837-0449

**1-800-263-2629**  
10/19

Danby Products Inc.  
PO Box 669, Findlay, Ohio, U.S.A. 45840  
Telephone: (419) 425-8627 FAX: (419) 425-8629

# Bienvenue

Bienvenue à la famille Parcel Guard. Nous sommes fiers de la qualité de nos produits et nous croyons au service fiable. Nous vous suggérons de lire ce manuel d'utilisation avant de brancher votre nouvel Parcel Guard, car il contient des informations importantes sur l'utilisation, la sécurité, le dépannage et la maintenance, afin d'assurer la fiabilité et la longévité de votre Parcel Guard.

Visitez [www.Danby.com](http://www.Danby.com) pour accéder aux outils d'autoservice, aux FAQ et bien plus encore. Pour obtenir de l'aide supplémentaire, composez le **1-800-263-2629**.

**Notez les informations ci-dessous; Vous aurez besoin de cette information pour obtenir un service sous garantie.**

**Vous devez fournir le reçu d'achat original pour valider votre garantie et recevoir le service.**

**Numéro de modèle :** \_\_\_\_\_

**Numéro de serie :** \_\_\_\_\_

**Date d'achat :** \_\_\_\_\_

## Besoin d'assistance?

Avant d'appeler pour le service, voici quelques choses que vous pouvez faire pour nous aider à mieux vous servir.

### **Lire ce manuel du propriétaire :**

Il contient des instructions pour vous aider à utiliser et à entretenir votre Parcel Guard correctement.

### **Si vous recevez un Parcel Guard endommagé :**

Contactez immédiatement le revendeur ou l'entrepreneur qui vous a vendu Parcel Guard.

### **Gagnez du temps et de l'argent :**

Avant d'appeler pour le service, consultez la section de dépannage à la fin de ce manuel. Cette section vous aidera à résoudre les problèmes courants pouvant survenir.



1-800-26- Danby  
(1-800-263-2629)



## Consignes de sécurité importantes

LIRE ET SUIVRE TOUTES LES INSTRUCTIONS DE SÉCURITÉ

### EXIGENCES DE SECURITE

- Assurez-vous que les réparations sont effectuées par du personnel autorisé par l'usine afin de minimiser les dommages au produit ou les problèmes de sécurité.
- Consultez le manuel de réparation ou le guide du propriétaire avant de tenter de réparer ce produit. Toutes les précautions de sécurité doivent être suivies.
- Suivez attentivement les instructions de manipulation.

**DANGER:** le cordon d'alimentation peut présenter un risque de chute. Le cordon d'alimentation doit être placé dans une zone ne croisant pas les chemins piétonniers ni les zones de trafic.

**ATTENTION:** Les enfants doivent être surveillés pour s'assurer qu'ils ne jouent pas avec Parcel Guard.

**DANGER:** Risque de piégeage de l'enfant. Avant de jeter un vieil Parcel Guard, assurez-vous que la porte inférieure est enlevée ou bien fermée de manière à ce qu'aucun enfant ne puisse monter à l'intérieur.

### INDUSTRY CANADA STATEMENT

Le présent Parcel Guard est conforme aux CNR d'Industrie Canada applicables aux Parcel Guard radio exempts de licence. L'exploitation est autorisée aux deux conditions suivantes :

1. Parcel Guard ne doit pas produire de brouillage.
2. L'utilisateur de Parcel Guard doit accepter tout brouillage radioélectrique subi, même si le brouillage est susceptible d'en compromettre le fonctionnement.

### IC RADIATION EXPOSURE STATEMENT

Cet équipement est conforme à la limite d'exposition au rayonnement IC RSS-102 définie pour un environnement non contrôlé. Cet équipement doit être installé et utilisé à une distance minimale de 20 cm entre le radiateur et votre corps.

### FCC INTERFERENCE STATEMENT

Cet équipement a été testé et déclaré conforme aux limites imposées aux Parcel Guard numériques de classe B, conformément à la section 15 du règlement de la FCC. Ces limites sont conçues pour fournir une protection raisonnable contre les interférences nuisibles dans une installation résidentielle.

Cet équipement génère, utilise et peut émettre des fréquences radio et, s'il n'est pas installé et utilisé conformément aux instructions, il peut causer des interférences nuisibles aux communications radio. Cependant, rien ne garantit que des interférences ne se produiront pas dans une installation particulière. Si cet équipement provoque des interférences nuisibles avec la réception de radio ou de télévision, ce qui peut être déterminé en éteignant et en allumant l'équipement, l'utilisateur est invité à tenter de corriger l'interférence en appliquant l'une des mesures suivantes:

- Réorientez ou déplacez l'antenne de réception.
- Augmentez la distance entre l'équipement et le récepteur.
- Connectez l'équipement à une prise d'un circuit différent de celui auquel le récepteur est connecté.
- Consultez le revendeur ou un technicien expérimenté en radio / télévision pour obtenir de l'aide.

**Mise en garde de la FCC:** pour garantir le maintien de la conformité, tout changement ou toute modification non expressément approuvé par la partie responsable de la conformité pourrait annuler le droit de l'utilisateur d'utiliser cet équipement. (Exemple - utilisez uniquement des câbles d'interface blindés lors de la connexion à un ordinateur ou à des périphériques).

### DÉCLARATION DE LA FCC SUR L'EXPOSITION AUX RADIATIONS

Cet équipement est conforme aux limites d'exposition aux radiations RF de la FCC définies pour un environnement non contrôlé. Cet équipement doit être installé et utilisé avec une distance minimale de 20 centimètres entre le radiateur et votre corps.

Cet émetteur ne doit pas être co-localisé ou fonctionner en conjonction avec une autre antenne ou un autre émetteur.

Les antennes utilisées pour cet émetteur doivent être installées de manière à assurer une distance de séparation d'au moins 20 cm de toute personne et ne doivent pas être situées au même emplacement ni être utilisées avec d'autres antennes ou émetteurs.

Cet Parcel Guard est conforme à la section 15 de la réglementation de la FCC. Le fonctionnement est soumis aux deux conditions suivantes:

1. Cet Parcel Guard ne doit pas causer d'interférences nuisibles.
2. Cet Parcel Guard doit accepter toutes les interférences reçues, y compris celles susceptibles de provoquer un fonctionnement indésirable.

**GARDEZ CES INSTRUCTIONS!**

# INSTRUCTIONS D'INSTALLATION

## CARACTÉRISTIQUES

1. Caméra et récepteur de signal wifi
2. Drapeau de signalisation
3. Poignée de porte supérieure
4. Porte supérieure
5. Porte basse
6. Verrou

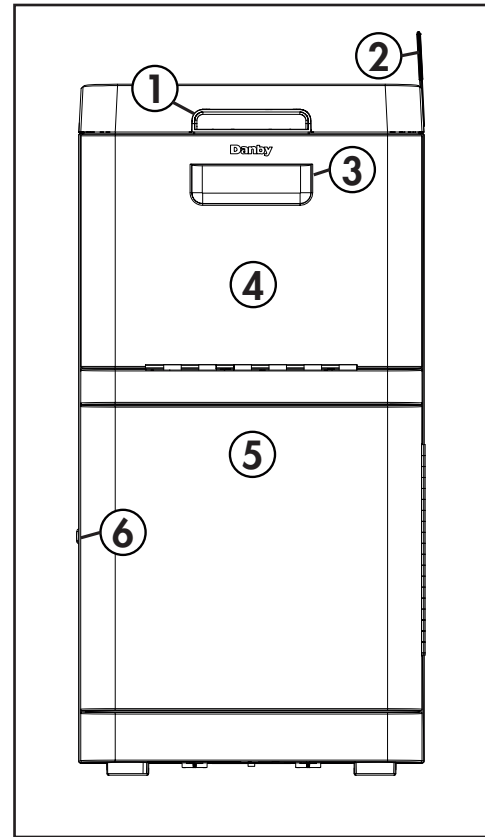

## ACCESSOIRES

- A. Vis à béton à manchons expansibles (x2)
- B. Vis à bois (x2)
- C. Rondelles (x2)
- D. Adaptateur secteur

## OUTILS REQUIS

Les outils suivants sont requis pour terminer l'installation:

- Lunettes de sécurité
- Crayon ou stylo
- Clé
- Perceuse électrique avec mèche à béton 1/4"

## EMPLACEMENT

L'emplacement d'installation doit inclure les éléments suivants:

- Un emplacement de niveau suffisamment puissant pour prendre en charge la Parcel Guard lorsqu'elle comprend du ballast et des colis.
- Accès à une prise de courant de 120V. Assurez-vous que le cordon d'alimentation ne croise pas les chemins piétonniers ou les zones de trafic.
- Accès à un fort signal wifi. Utilisez votre téléphone portable pour vérifier le signal wifi à l'emplacement choisi. Votre téléphone doit recevoir au moins trois barres de signal.
- Vue dégagée de la caméra. Assurez-vous que le champ de vision situé devant la Parcel Guard n'est pas obstrué par le feuillage ou les structures afin que la caméra puisse capturer une vidéo nette.

# INSTRUCTIONS D'INSTALLATION

## INSTALLATION

Vous pouvez utiliser deux méthodes pour installer la Parcel Guard en fonction de l'emplacement d'installation disponible. Décidez quelle option convient le mieux à l'emplacement que vous avez choisi et suivez les étapes ci-dessous.

### A. Sécurisé par le bas

1. Retirez la plate-forme au bas de la Parcel Guard. Deux trous sont pré-perçés dans le fond de la boîte.
2. Placez la Parcel Guard sur le sol ou la structure sur laquelle elle sera sécurisée.
3. Utilisez un stylo ou un crayon pour marquer les emplacements des trous dans les trous déjà percés.
4. Éloignez la Parcel Guard, puis utilisez une perceuse électrique et un foret de 1/4" pour créer des trous de guidage pour les boulons ou vis, d'une profondeur minimale de 2,5" pour les vis à bois et d'au moins 3,75" pour les vis à béton.
5. Remettez la Parcel Guard en place et insérez les vis à bois ou les boulons à béton avec rondelles dans les trous. Utilisez une clé pour serrer la vis à bois. Serrer l'écrou sur les boulons en béton et les manchons vont se dilater pour fixer le boulon.

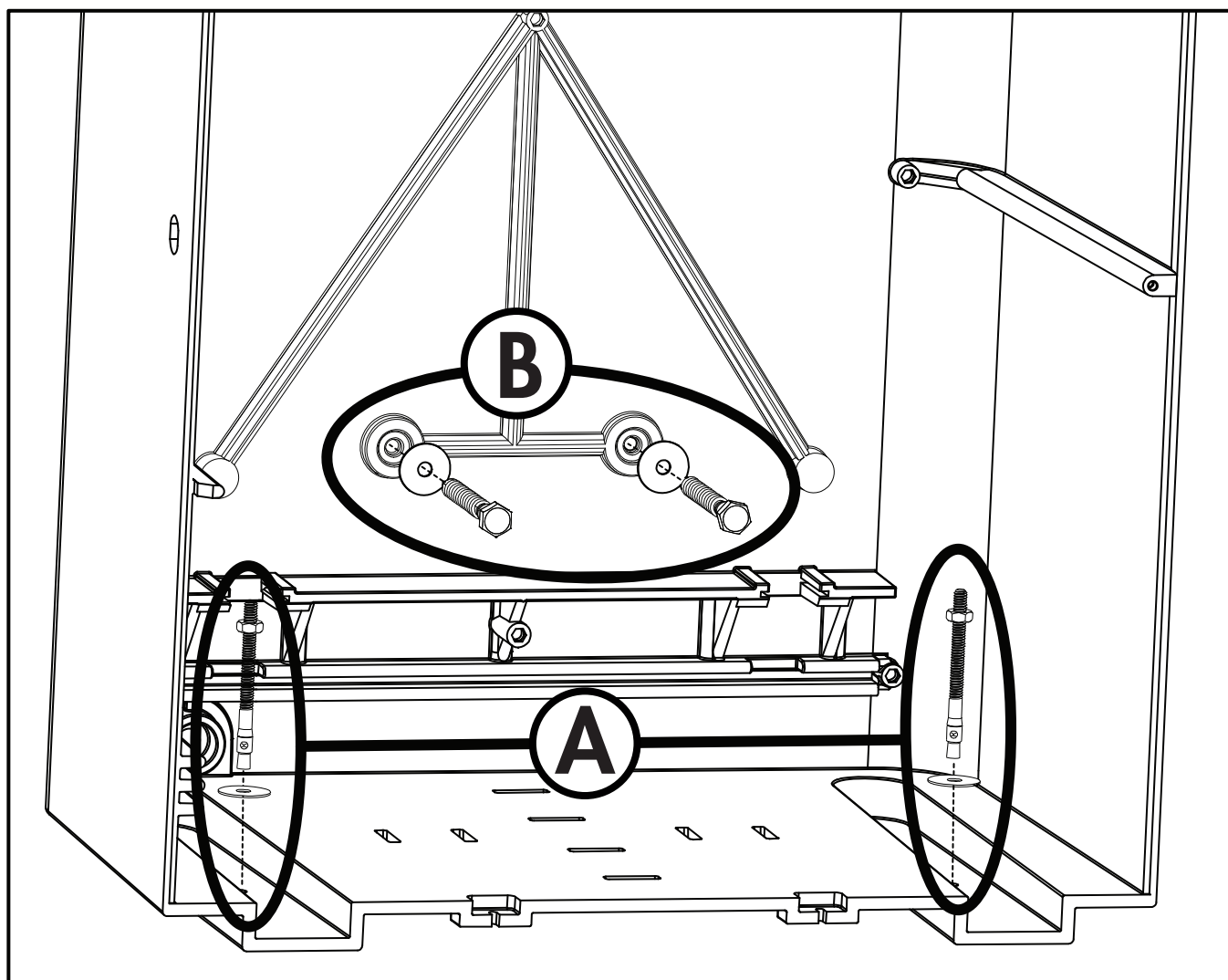

## INSTRUCTIONS D'INSTALLATION

### B. Sécurisé à l'arrière

1. Utilisez une perceuse électrique et un foret de 1/4" pour créer des trous aux emplacements marqués sur la paroi arrière du Parcel Guard.
2. Il doit y avoir 3" d'espace entre le mur et le Parcel Guard afin d'éviter que le cordon d'alimentation ne soit pincé. Il est recommandé d'utiliser 2 blocs de bois de 2" x 4" comme entretoise. Fixez l'entretoise au mur à la hauteur des trous de vis à l'arrière du meuble.
3. Placez le Parcel Guard contre l'entretoise sur laquelle il sera fixé.
4. Utilisez un stylo ou un crayon pour marquer les emplacements des trous dans les trous percés.
5. Éloignez le Parcel Guard, puis utilisez une perceuse électrique et un foret de 1/4" pour créer des trous de guidage pour les boulons ou les vis, d'une profondeur minimale de 2,5" pour les vis à bois.
6. Remplacez le Parcel Guard et insérez les vis à bois avec rondelles dans les trous. Utilisez une clé pour serrer la vis à bois.

## INSTRUCTIONS D'UTILISATION

### RÉCEPTION DE COURRIER

Le courrier peut être acheminé par la porte supérieure, qui tombera ensuite dans le compartiment inférieur sécurisé.

Placez le Parcel Guard à proximité des portes où les livraisons sont habituellement envoyées.

Lorsque vous passez une commande en ligne, indiquez dans le champ Notes spéciales que la livraison doit être placée dans votre Parcel Guard.

Les livraisons peuvent être placées dans la porte supérieure ou dans la porte inférieure à l'aide de l'application ou de la commande manuelle pour déverrouiller la porte inférieure.

### RECUPERATION COURRIER

Pour récupérer le courrier qui a été livré, utilisez l'application ou la commande manuelle pour déverrouiller la porte inférieure et supprimer la livraison.

### COURRIER SORTANT

Utilisez la dragonne de courrier sortant fournie pour joindre tout courrier sortant à l'intérieur de la porte supérieure.

Placez le drapeau de signalisation en position verticale pour indiquer au courrier qu'il y a du courrier sortant dans le compartiment supérieur.

### RETOUR DES ACHATS

Utilisez l'application pour créer un code à barres unique pouvant être envoyé par courrier ou par courrier électronique au courrier.

Placez le colis à retourner dans le compartiment du bas.

Le facteur utilisera le code à barres pour ouvrir le compartiment inférieur et récupérer le colis sortant.

## INSTRUCTIONS D'UTILISATION

### CONNEXION SANS FIL

Cet Parcel Guard peut être contrôlé avec une application sans fil sur votre Parcel Guard sans fil.

Rendez-vous sur <https://www.danby.com/support/#apps> pour télécharger l'application et découvrir son fonctionnement.

### POIDS DE BALLAST

Un poids peut être ajouté au bas du Parcel Guard pour assurer stabilité et sécurité si la fixation de montage fournie n'est pas utilisée.

Un sac de sable peut être utilisé pour le poids du ballast. Il doit être rempli avec un maximum de 10 kg (22 lb) de sable fin. Vous pouvez également utiliser une brique ou un article similaire.

Enlevez le plancher intérieur de la Parcel Guard et placez le poids du ballast à l'intérieur de l'espace vide du plancher. Assurez-vous qu'aucun fil ne soit débranché pendant ce processus.

Remplacez le sol intérieur.

## SOINS ET ENTRETIEN

### NETTOYAGE

Assurez-vous que la Parcel Guard est débranchée avant le nettoyage.

La Parcel Guard peut être nettoyée avec un chiffon doux et une solution d'une cuillère à soupe de bicarbonate de soude pour un litre d'eau ou un détergent doux.

**Remarque:** N'utilisez pas de nettoyeurs contenant de l'ammoniac ou de l'alcool sur Parcel Guard. L'ammoniac ou l'alcool peut endommager l'apparence de Parcel Guard. N'utilisez jamais de nettoyeurs commerciaux ou abrasifs ni d'objets tranchants sur aucune partie de Parcel Guard.

### REEMPLACEMENT DE LA BATTERIE

Il peut être nécessaire de remplacer la batterie tous les 3 à 5 ans, en fonction de l'utilisation et de l'environnement.

Assurez-vous que la Parcel Guard est débranchée avant de remplacer la batterie.

1. Éteignez les Parcel Guards électroniques avec l'application Parcel Guard.
2. Ouvrez la porte inférieure à l'aide de la clé mécanique.
3. Retirez le sol de la plate-forme.
4. Décrocher la batterie et la retirer.
5. Remplacez par une nouvelle pile. Connectez le fil positif à la borne positive de la batterie. Connectez le fil négatif à la borne négative de la batterie.
6. Remplacez le plancher de la plate-forme et rallumez l'électronique avec l'application pour rétablir le fonctionnement normal de la Parcel Guard.

### DISPOSITION

La mise au rebut de cet Parcel Guard doit être conforme aux réglementations fédérales et locales.

## DÉPANNAGE

Danby soins du consommateur : 1-800-263-2629 ou [consumerservice@danby.com](mailto:consumerservice@danby.com)

### Heures d'ouverture :

Du lundi au jeudi, de 8 h 30 à 18 h, heure de l'Est

Vendredi, de 8 h 30 à 16 h, heure de l'Est

Les informations contenues dans ce manuel sont sujettes à modification sans préavis.

PROBLÈME	CAUSE POSSIBLE
Parcel Guard n'est pas alimenté	<ul style="list-style-type: none"><li>• Un fusible de votre panneau de distribution peut être grillé ou le disjoncteur déclenché</li><li>• La fiche n'est pas complètement insérée dans prise murale</li><li>• La batterie doit être remplacée</li></ul>
Mauvaise qualité vidéo ou temps de réponse	<ul style="list-style-type: none"><li>• Vérifiez la force du signal sans fil</li><li>• Assurez-vous que la vitesse de téléchargement Internet disponible est &gt;1Mbps</li></ul>
La porte inférieure ne s'ouvre pas lorsque vous appuyez sur déverrouiller dans l'application	<ul style="list-style-type: none"><li>• Si la température est très froide, la serrure peut avoir gelé</li><li>• La serrure peut avoir besoin d'être huilée</li></ul>
Porte inférieure dit ouvert dans l'application quand il est fermé	<ul style="list-style-type: none"><li>• Assurez-vous que le verrou de la porte inférieure est complètement engagé</li><li>• Déverrouillez la porte, ouvrez et fermez la porte pour vous assurer qu'elle est complètement fermée, puis essayez de la verrouiller à nouveau</li></ul>
La porte supérieure ne s'ouvre pas	<ul style="list-style-type: none"><li>• Assurez-vous que le compartiment inférieur est vide et qu'aucun colis ne bloque le mécanisme de fermeture</li></ul>



## GARANTIE LIMITÉE « À DOMICILE »

Cet appareil de qualité est garanti exempt de tout vice de matière première et de fabrication, s'il est utilisé dans les conditions normales recommandées par le fabricant.

Cette garantie n'est offerte qu'à l'acheteur initial de l'appareil vendu par Danby Products Limited (Canada) ou Danby Products Inc. (É.-U.) (ci-après « Danby ») ou par l'un de ses distributeurs agréés et elle ne peut être transférée.

### CONDITIONS

- Premiers 24 mois** Pendant les premiers **vingt quatre (24) mois**, toutes les pièces fonctionnelles de ce produit qui s'avèrent défectueuses seront réparées ou remplacées, selon le choix du garant, sans frais à l'acheteur initial.
- Pour bénéficiaire du service** Contactez le revendeur chez lequel vous avez acheté le Parcel Guard ou le centre de service Danby agréé le plus proche, où la maintenance doit être effectuée par un technicien de maintenance qualifié. Si la réparation est effectuée sur l'appareil par une personne autre qu'un centre de réparation agréé, toutes les obligations de Danby en vertu de la présente garantie seront annulées.
- Limites de l'entretien à domicile** Danby se réserve le droit de limiter les limites de « Service au domicile » à proximité d'un dépôt de service agréé. Pour tout Parcel Guard nécessitant le service hors des limites de "Service au domicile" il sera la responsabilité du consommateur de transporter à ses frais au point d'achat d'origine ou un dépôt de service pour la réparation. Si la Parcel Guard est installé à plus de **100 kilomètres (62 milles)** du centre de service le plus proche, il doit être livré à l'atelier de réparation autorisé par Danby le plus proche, car l'entretien doit uniquement être réalisé par un technicien qualifié et certifié pour effectuer un entretien couvert par la garantie de Danby.
- Les frais de transport entre votre domicile et le lieu de l'entretien ne sont pas couverts par la présente garantie et doivent être acquittés par l'acheteur.

Rien dans cette garantie ne signifie que Danby sera responsable de tout dommage au contenu de la Parcel Guard, qu'il soit dû à un défaut de la Parcel Guard, ou à son utilisation, qu'elle soit appropriée ou non.

### EXCLUSIONS

Sous réserve de ce qui est fourni aux présentes par Danby, il n'existe aucune autre garantie, condition, représentation ou garantie, expresse ou implicite, faite ou prévue par Danby ou ses distributeurs agréés, ni toute autre garantie, condition, représentation ou garantie, y compris toute garantie, conditions, Les représentations ou garanties en vertu de toute loi sur la vente d'objets ou d'une loi ou loi analogue sont expressément exclues. Sauf stipulation contraire des présentes, Danby ne peut être tenu responsable des dommages causés à des personnes ou à des biens, y compris la Parcel Guard lui-même, de quelque manière que ce soit ou des dommages indirects résultant du mauvais fonctionnement du garde-colis et de l'achat de l'unité, l'acheteur acceptera d'indemniser Danby de toute réclamation pour dommages à des personnes ou à des biens causés par la Parcel Guard.

### CONDITIONS GÉNÉRALES

La garantie ou assurance ci-dessus ne s'applique pas si les dégâts ou réparations sont dus aux cas suivants :

- 1) Panne de courant.
- 2) Dommages subis pendant le transport ou le déplacement de la Parcel Guard.
- 3) Alimentation électrique incorrecte (tension faible, câblage défectueux, fusibles incorrects).
- 4) Accident, altération, utilisation abusive ou abusive de la Parcel Guard.
- 5) Incendie, dommages causés par l'eau, le vol, la guerre, une émeute, des hostilités, ou en cas de force majeure (ouragan, inondation, etc.).
- 6) Appels de service aboutissant à la formation des clients.
- 7) Installation inappropriée.

La preuve de la date d'achat sera requise pour les réclamations de garantie; conserver la facture de vente. Dans le cas où un service de garantie est requis, présentez la preuve d'achat à notre dépôt de service agréé.

**Service sous garantie**  
Service au domicile

Danby Products Limited  
PO Box 1778, Guelph, Ontario, Canada N1H 6Z9  
Téléphone : (519) 837-0920 Télécopieur : (519) 837-0449

**1-800-263-2629**

10/19

Danby Products Inc.  
PO Box 669, Findlay, Ohio, U.S.A. 45840  
Téléphone : (419) 425-8627 Télécopieur : (419) 425-8629

# Bienvenido

Bienvenido a la familia Parcel Guard. Estamos orgullosos de nuestros productos de calidad y creemos en un servicio confiable. Sugerimos que lea este manual del propietario antes de conectar el nuevo Parcel Guard ya que contiene información importante sobre la operación, información de seguridad, solución de problemas y consejos de mantenimiento para garantizar la fiabilidad y longevidad de su electrodoméstico.

Visite **www.Danby.com** para acceder a herramientas de autoservicio, preguntas frecuentes y mucho más. Para asistencia adicional, llame al **1-800-263-2629**.

**Tenga en cuenta la información siguiente; Necesitará esta información para obtener un servicio bajo garantía.**

**Debe proporcionar el recibo de compra original para validar su garantía y recibir servicio.**

**Número de modelo:** \_\_\_\_\_

**Número de serie:** \_\_\_\_\_

**Fecha de compra:** \_\_\_\_\_

## Necesitas ayuda?

Antes de llamar al servicio, aquí hay algunas cosas que puede hacer para ayudarnos a servirle mejor.

**Lea este manual del propietario:**

Contiene instrucciones para ayudarlo a usar y mantener su Parcel Guard correctamente.

**Si recibe un Parcel Guard dañado:**

Inmediatamente póngase en contacto con el minorista o el constructor que le vendió el Parcel Guard.

**Ahorre tiempo y dinero:**

Consulte la sección de solución de problemas al final de este manual antes de llamar. Esta sección le ayudará a resolver problemas comunes que pueden ocurrir.



1-800-26- Danby  
(1-800-263-2629)



## Importantes Instrucciones de Seguridad

### LEA Y SIGA TODAS LAS INSTRUCCIONES DE SEGURIDAD

#### REQUERIMIENTOS DE SEGURIDAD

- Asegúrese de que el servicio sea realizado por personal de servicio autorizado de fábrica para minimizar los daños del producto o los problemas de seguridad.
- Consulte el manual de reparación o la guía del propietario antes de intentar reparar este producto. Deben seguirse todas las precauciones de seguridad.
- Siga cuidadosamente las instrucciones de manejo.

**PELIGRO:** El cable de alimentación puede ser un peligro potencial de tropiezo. El cable de alimentación debe estar ubicado en un área que no cruce caminos peatonales o áreas traficadas.

**PRECAUCIÓN:** Los niños deben ser supervisados para asegurarse de que no jueguen con el Parcel Guard.

**PELIGRO:** Riesgo de atrapamiento infantil. Antes de tirar un Parcel Guard viejo, asegúrese de quitar o asegurar la puerta inferior para que ningún niño pequeño pueda entrar.

#### DECLARACIÓN DE LA INDUSTRIA DE CANADÁ

Este dispositivo cumple con la norma RSS exenta de licencia de Industry Canada.

1. El funcionamiento está sujeto a las dos condiciones siguientes: Este dispositivo no puede causar interferencias.
2. Este dispositivo debe aceptar cualquier interferencia, incluida la interferencia que pueda causar un funcionamiento no deseado del dispositivo.

#### DECLARACIÓN DE EXPOSICIÓN A LA RADIACIÓN DE IC

Este equipo cumple con el límite de exposición a la radiación IC RSS-102 establecido para un entorno no controlado. Este equipo debe instalarse y operarse con una distancia mínima de 20 cm entre el radiador y su cuerpo.

#### DECLARACIÓN DE INTERFERENCIA DE LA FCC

Este equipo ha sido probado y cumple con los límites para un dispositivo digital de Clase B, de conformidad con la Parte 15 de las Reglas de la FCC. Estos límites están diseñados para proporcionar una protección razonable contra interferencias perjudiciales en una instalación residencial.

Este equipo genera usos y puede emitir energía de radiofrecuencia y, si no se instala y utiliza de acuerdo con las instrucciones, puede causar interferencias perjudiciales en las comunicaciones de radio. Sin embargo, no hay garantía de que no se produzcan interferencias en una instalación en particular. Si este equipo causa interferencias perjudiciales en la recepción de radio o televisión, lo cual puede determinarse encendiendo y apagando el equipo, se recomienda al usuario que intente corregir la interferencia mediante una de las siguientes medidas:

- Reorientar o reubicar la antena receptora.
- Aumente la separación entre el equipo y el receptor.
- Conecte el equipo a una toma de corriente en un circuito diferente al que está conectado el receptor.
- Consulte con el distribuidor o con un técnico de radio / TV experimentado para obtener ayuda.

**Precaución de la FCC:** Para garantizar el cumplimiento continuo, cualquier cambio o modificación no aprobada expresamente por la parte responsable del cumplimiento podría anular la autoridad del usuario para operar este equipo. (Ejemplo: use solo cables de interfaz blindados cuando se conecte a una computadora o dispositivos periféricos).

#### DECLARACIÓN DE EXPOSICIÓN A LA RADIACIÓN DE LA FCC

Este equipo cumple con los límites de exposición a la radiación de RF de la FCC establecidos para un entorno no controlado. Este equipo debe instalarse y operarse con una distancia mínima de 20 centímetros entre el radiador y su cuerpo.

Este transmisor no debe colocarse ni funcionar junto con ninguna otra antena o transmisor.

Las antenas utilizadas para este transmisor deben instalarse para proporcionar una distancia de separación de al menos 20 cm de todas las personas y no deben colocarse ni funcionar junto con ninguna otra antena o transmisor.

Este dispositivo cumple con la Parte 15 de las Reglas de la FCC. La operación está sujeta a las siguientes dos condiciones:

1. Este dispositivo no puede causar interferencias perjudiciales.
2. Este dispositivo debe aceptar cualquier interferencia recibida, incluidas las interferencias que puedan causar un funcionamiento no deseado.

**¡GUARDE ESTAS INSTRUCCIONES!**

# INSTRUCCIONES DE INSTALACIÓN

## CARACTERÍSTICAS

1. Cámara y receptor de señal wifi.
2. Bandera de señal
3. Manija de la puerta superior
4. Puerta superior
5. Puerta inferior
6. Cerradura de la puerta

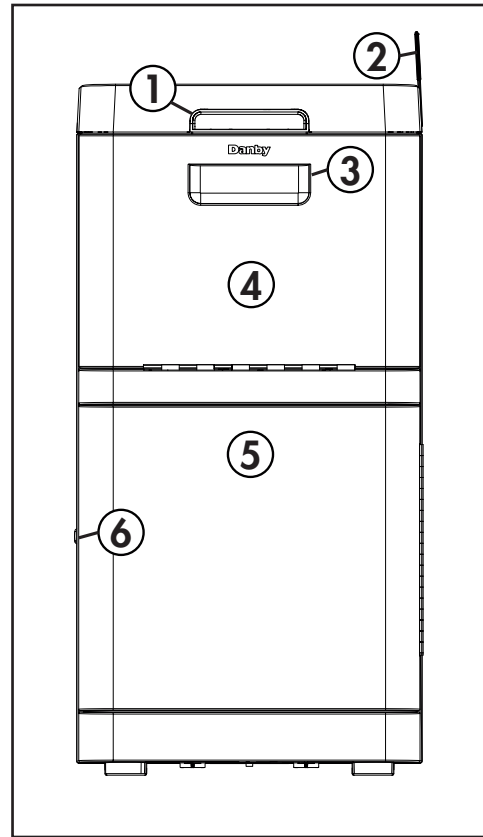

## ACCESORIOS

- A. Pernos de hormigón con manguitos de expansión (x2)
- B. Tornillos para madera (x2)
- C. Arandelas (x2)
- D. Adaptador de corriente

## HERRAMIENTAS REQUERIDAS

Se requieren las siguientes herramientas para completar la instalación:

- Gafas protectoras
- Lápiz o lapiz
- Llave inglesa
- Taladro eléctrico con broca de hormigón de 1/4"

## UBICACIÓN

La ubicación de instalación debe incluir lo siguiente:

- Una ubicación de nivel que sea lo suficientemente fuerte como para admitir la caja de Parcel Guard cuando incluye lastre y Parcel Guard.
- Acceso a una toma de corriente de 120V. Asegúrese de que el cable de alimentación no se cruce con senderos o áreas de tráfico.
- Acceso a una señal wifi fuerte. Use su teléfono celular para verificar la señal wifi en la ubicación elegida. Su teléfono debe obtener al menos tres barras de señal.
- Vista de cámara sin obstrucciones. Asegúrese de que el campo de visión en frente de la caja de la parcela no esté obstruido por el follaje o las estructuras para que la cámara pueda capturar video claro.

# INSTRUCCIONES DE INSTALACIÓN

## INSTALACIÓN

Hay dos métodos que se pueden usar para instalar la caja de Parcel Guard dependiendo de la ubicación de instalación disponible. Decida qué opción es la mejor para su ubicación elegida y siga los pasos a continuación.

### A. Asegurado a través de la parte inferior

1. Retire la plataforma en la parte inferior de la caja de Parcel Guard. Dos orificios están perforados en la parte inferior de la caja.
2. Coloque la caja de paquetería en el piso o la estructura a la que se asegurará.
3. Use un bolígrafo o un lápiz para marcar las ubicaciones de los orificios a través de los orificios perforados previamente.
4. Mueva la caja de Parcel Guard fuera del camino y luego use un taladro eléctrico y una broca de 1/4 "para crear orificios de guía para los pernos o tornillos, al menos 2.5" de profundidad para tornillos de madera y al menos 3.75 "de profundidad para los pernos de concreto.
5. Reemplace la caja de Parcel Guard e inserte los tornillos para madera o los pernos de concreto con arandelas en los orificios. Use una llave para apretar el tornillo de madera. Apriete la tuerca en los pernos de concreto y los manguitos se expandirán para asegurar el perno.

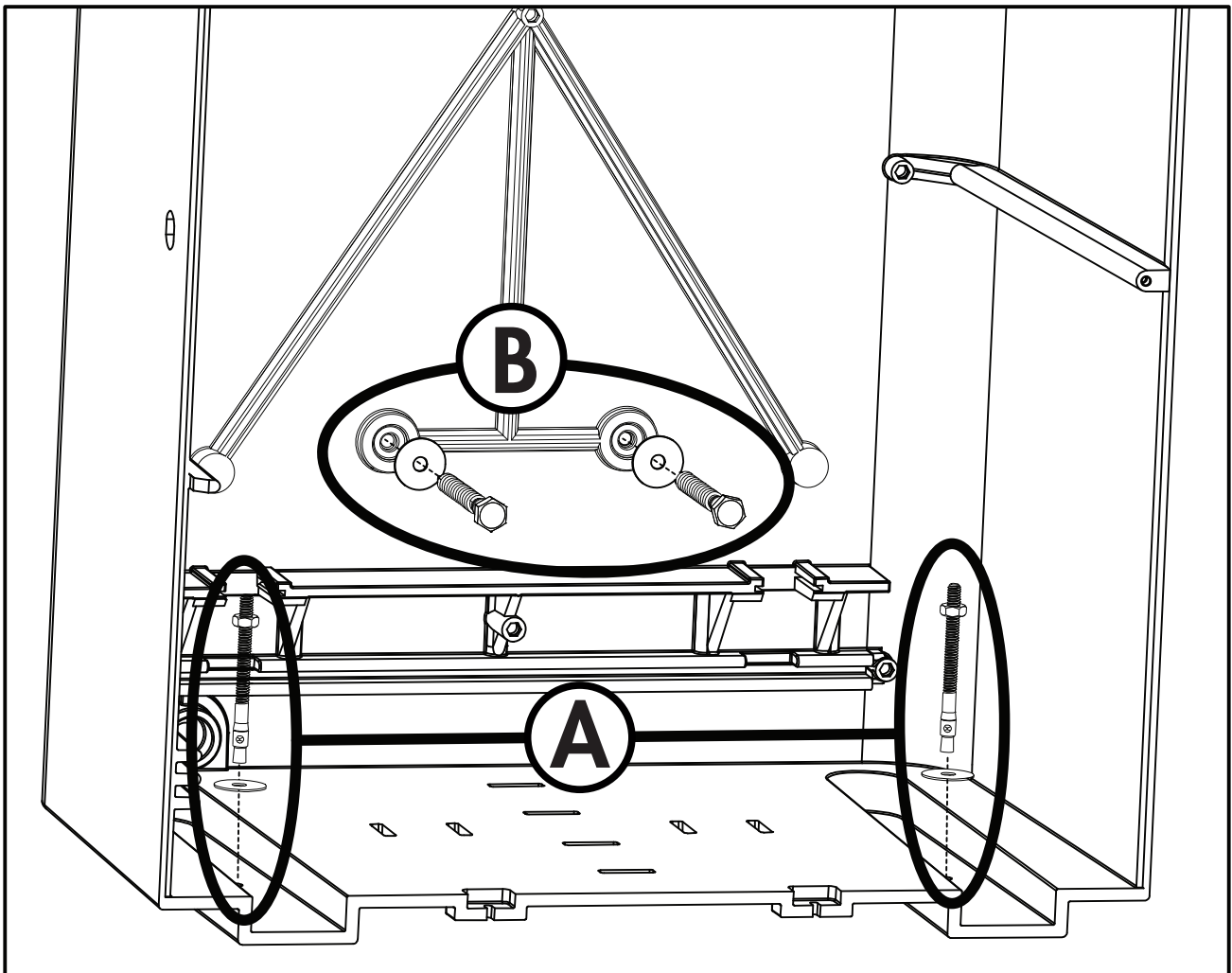

## INSTALLATION INSTRUCTIONS

### B. Asegurado a través de la parte trasera

1. Use un taladro eléctrico y una broca de 1/4" para crear orificios en las ubicaciones marcadas en la pared posterior del protector de Parcel Guard.
2. Debe haber 3" de espacio entre la pared y el protector de parcela para garantizar que el cable de alimentación no quede atrapado. Se recomienda usar 2 bloques de madera de 2" x 4" como espaciador. Fije el espaciador a la pared a la altura de los orificios de los tornillos en la parte posterior del gabinete.
3. Coloque la protección contra la parcela contra el espaciador al que se asegurará.
4. Use una pluma o un lápiz para marcar las ubicaciones de los orificios a través de los orificios perforados.
5. Mueva el protector de Parcel Guard fuera del camino y luego use un taladro eléctrico y una broca de 1/4" para crear orificios de guía para los pernos o tornillos, al menos 2.5" de profundidad para los tornillos para madera.
6. Vuelva a colocar el protector de Parcel Guard e inserte los tornillos para madera con arandelas en los orificios. Use una llave para apretar el tornillo de madera.

## INSTRUCCIONES DE OPERACIÓN

### RECIBIENDO CORREO

El correo puede ser entregado en la puerta superior, que luego caerá en el compartimiento inferior seguro.

Coloque la Guardia de Parcel Guard en o cerca de la puerta a la que generalmente se envían las entregas.

Al realizar un pedido en línea, indique en el campo de notas especiales que la entrega debe realizarse en su Parcel Guard.

Las entregas se pueden colocar en la puerta superior o en la puerta inferior mediante la aplicación o la anulación manual para desbloquear la puerta inferior.

### RECUPERANDO EL CORREO

Para recuperar el correo que se ha entregado, use la aplicación o la anulación manual para desbloquear la puerta inferior y eliminar la entrega.

### CORRESPONDENCIA SALIENTE

Use la correa de correo saliente provista para adjuntar cualquier correo saliente al interior de la puerta superior.

Coloque la bandera de señal en posición vertical para decirle al cartero que hay correo saliente en el compartimiento superior.

### DEVOLUCIÓN DE LAS COMPRAS

Use la aplicación para crear un código de barras único que se pueda enviar por mensaje de texto o correo electrónico al proveedor de correo.

Coloque el paquete a devolver en el compartimiento inferior.

El cartero usará el código de barras para abrir el compartimiento inferior y recuperar el paquete saliente.

## INSTRUCCIONES DE OPERACIÓN

### CONEXIÓN INALÁMBRICA

Este dispositivo se puede controlar con una aplicación inalámbrica en su dispositivo inalámbrico.

Visite <https://www.danby.com/support/#apps> para descargar la aplicación y obtener información sobre su funcionamiento.

### PESO DE BALASTO

Se puede agregar un peso a la parte inferior de la protección del paquete para proporcionar estabilidad y seguridad si no se utiliza el sujetador de montaje suministrado.

Una bolsa de arena se puede utilizar para el peso de lastre. Debe llenarse con un máximo de 10 kg (22 lb) de arena fina. Alternativamente, también se puede utilizar un elemento de ladrillo o similar.

Retire el piso interior de la caja de paquetes y coloque el peso del lastre dentro del espacio vacío en el piso. Asegúrese de que ningún cable se desenchufe durante este proceso.

Reemplace el piso interior.

## CUIDADO Y MANTENIMIENTO

### LIMPIEZA

Asegúrese de que la caja de Parcel Guard esté desenchufada antes de limpiarla.

La caja de Parcel Guard se puede limpiar con un paño suave y una solución de una cucharada de bicarbonato de sodio en un litro de agua o un poco de detergente suave.

**Nota:** No use limpiadores que contengan amoníaco o alcohol en el Parcel Guard. El amoníaco o el alcohol pueden dañar la apariencia del Parcel Guard. Nunca use limpiadores comerciales o abrasivos u objetos afilados en ninguna parte del Parcel Guard.

### CAMBIO DE BATERÍA

Es posible que la batería deba reemplazarse cada 3 a 5 años, según el uso y el entorno.

Asegúrese de que la caja de Parcel Guard esté desenchufada antes de cambiar la batería.

1. Apague la electrónica con la aplicación parcel guard.
2. Abra la puerta inferior con la llave de anulación mecánica.
3. Retire el piso de la plataforma.
4. Desenganche la batería y retírela.
5. Reemplace con una batería nueva. Conecte el cable positivo al terminal positivo de la batería. Conecte el cable negativo al terminal negativo de la batería.
6. Reemplace el piso de la plataforma y vuelva a encender la electrónica con la aplicación para que la caja de Parcel Guard vuelva al funcionamiento normal.

### DISPOSICIÓN

La eliminación de este Parcel Guard debe realizarse de acuerdo con las regulaciones federales y locales.

## SOLUCIÓN SUGERIDA

Danby cuidado del consumidor: 1-800-263-2629 o [consumerservice@danby.com](mailto:consumerservice@danby.com)

### Horas de operación:

Lunes a Jueves 8:30 am - 6:00 pm Hora estándar del este

Viernes 8:30 am - 4:00 pm Hora estándar del este

La información de este manual está sujeta a cambios sin previo aviso.

PROBLEMA	POSSIBLE CAUSA
No funciona	<ul style="list-style-type: none"><li>• Un fusible en su casa puede soplarse o el interruptor de circuito disparado</li><li>• El enchufe no está completamente insertado en la toma de corriente</li><li>• La batería necesita ser reemplazada</li></ul>
Mala calidad de video o tiempo de respuesta	<ul style="list-style-type: none"><li>• Compruebe la potencia de la señal inalámbrica</li><li>• Asegúrese de que la velocidad de carga de Internet disponible sea &gt;1Mbps</li></ul>
La puerta inferior no se abrirá al presionar desbloquear en la aplicación	<ul style="list-style-type: none"><li>• Si la temperatura es muy fría, la cerradura puede haberse congelado.</li><li>• La cerradura puede necesitar ser engrasada</li></ul>
La puerta inferior dice abierta en la aplicación cuando está cerrada	<ul style="list-style-type: none"><li>• Asegúrese de que la cerradura de la puerta inferior esté completamente enganchada</li><li>• Abra la puerta, ábrala y ciérrela para asegurarse de que esté completamente cerrada, luego intente bloquearla nuevamente</li></ul>
La puerta superior no se abre	<ul style="list-style-type: none"><li>• Asegúrese de que el compartimiento inferior esté vacío y que no haya paquetes bloqueando el mecanismo de cierre</li></ul>



## GARANTÍA LIMITADA "A DOMICILIO"

Este producto de calidad está garantizado contra defectos de fabricación, incluyendo partes y mano de obra, siempre y cuando la unidad se utilice bajo las condiciones normales de funcionamiento para las que fue diseñado.

Esta garantía está solamente disponible para la persona que haya comprado originalmente esta unidad directamente de Danby Products Limited (Canada) o Danby Products Inc. (U.S.A.) (en adelante "Danby") o uno de sus distribuidores autorizados, y no es transferible.

### CONDICIONES DE LA GARANTÍA

**Primeros 24 meses** Durante los primeros **veinticuatro (24) meses**, cualquier parte en buen estado de este producto que resulte defectuosa, incluyendo cualquier sistema sellado, será reparado o reemplazado, a opción del fabricante, sin cargo para el comprador original.

**Para obtener servicio** Póngase en contacto con el distribuidor donde adquirió Parcel Guard, o póngase en contacto con el centro de servicio Danby autorizado más cercano, donde el servicio debe ser realizado por un técnico de servicio calificado. Si el servicio es realizado en la unidad por alguien que no sea un centro de servicio autorizado, todas las obligaciones de Danby bajo esta garantía serán nulas.

**Límites del servicio técnico a domicilio** Danby se reserva el derecho de limitar los límites del "Servicio a domicilio" a la proximidad de un centro de servicio autorizado. Cualquier Parcel Guard que requiera servicio fuera de los límites limitados del "Servicio a domicilio" será responsabilidad del consumidor de transportar a su propio costo al punto original de compra o al depósito de servicio para reparación. Si Parcel Guard se instala en una ubicación que se encuentra a 100 kilómetros (62 millas) o más del centro de servicio más cercano, el comprador debe entregarlo al Depósito de Servicio Danby autorizado más cercano.

Los cargos de transporte hacia y desde el lugar de servicio no están protegidos por esta garantía y son responsabilidad del comprador.

Nada dentro de esta garantía implicará que Danby será responsable de cualquier daño al contenido de Parcel Guard, ya sea debido a cualquier defecto de Parcel Guard, o su uso, ya sea apropiado o incorrecto.

### EXCLUSIONES

Salvo según lo dispuesto por Danby en este documento, no hay otras garantías, condiciones, representaciones o garantías, expresas o implícitas, hechas o previstas por Danby o sus distribuidores autorizados y todas las demás garantías, condiciones, representaciones o garantías, incluidas las garantías, condiciones, Las declaraciones o garantías bajo cualquier Ley de Venta de Bienes o legislación o estatuto similar quedan expresamente excluidas. Salvo lo dispuesto en este documento, Danby no será responsable de ningún daño a personas o propiedad, incluido el Parcel Guard en sí mismo, independientemente de su causa o cualquier daño consecuente que surja del mal funcionamiento del Parcel Guard y por la compra de la unidad, el comprador hace por el presente acepta indemnizar y eximir de responsabilidad a Danby de cualquier reclamo por daños a personas o bienes causados por Parcel Guard.

### CONDICIONES GENERALES

No se considerará ninguna de estas garantías o seguros cuando el daño o la necesidad de reparación sea el producto de los siguientes casos:

- 1) Falla de energía.
- 2) Daño en tránsito o al mover la Parcel Guard.
- 3) Fuente de alimentación inadecuada, como baja tensión, cableado defectuoso de la casa o fusibles inadecuados.
- 4) Accidente, alteración, abuso o mal uso de la Parcel Guard.
- 5) Incendio, daños por agua, robo, guerra, disturbios, hostilidad, actos de Dios como huracanes, inundaciones, etc.
- 6) Llamadas de servicio que resultan en la educación del cliente.
- 7) Instalación incorrecta.

Se requerirá una prueba de la fecha de compra para reclamaciones de garantía; Retener las facturas de venta. En el caso de que se requiera servicio de garantía, presente el comprobante de compra a nuestro depósito de servicio autorizado.

**Servicio de Garantía**  
Servicio en Domicilio

Danby Products Limited  
PO Box 1778, Guelph, Ontario, Canada N1H 6Z9  
Telephone: (519) 837-0920 FAX: (519) 837-0449

**1-800-263-2629**  
10/19

Danby Products Inc.  
PO Box 669, Findlay, Ohio, U.S.A. 45840  
Telephone: (419) 425-8627 FAX: (419) 425-8629







---

**MODEL • MODÈLE • MODELO**

DPG37U

DPG37B

DPG37G

DPG37U-BM

DPG37B-BM

DPG37G-BM