



<b>REFRIGERADOR COMPACTO</b> Manual del propietario.....	<b>1- 7</b>
<b>COMPACT REFRIGERATOR</b> Owner's Manual.....	<b>8 - 14</b>

**Refrigerador Compacto**  
**Modelo:** DCR016XA4WDB  
DCR016XA4BDB  
DCR016XA4BSLDB

**Especificaciones:**  
Tensión Nominal: 115 V ~  
Frecuencia Nominal: 60 Hz  
Corriente Nominal: 1,0 A

**NOM** 

**Importador:**  
Ingram Micro México, S.A. de C.V.  
Joselillo 3 Int, Piso 5  
Col. El Parque  
Naucalpan de Juarez, Edo Méx. C.P. 53398  
R.F.C. IMM9304016Z4



## Importantes Instrucciones de Seguridad

LEA Y SIGA TODAS LAS INSTRUCCIONES DE SEGURIDAD



### ADVERTENCIA IMPORTANTE

**PELIGRO: Riesgo de atrapamiento de niños.**  
Antes de tirar su electrodoméstico viejo:

- Quite la puerta o la tapa.
- Deje los estantes en su lugar para que los niños no puedan subir fácilmente.

## LA CONECCIÓN A TIERRA

Este artefacto debe ser conectado a tierra. En caso de un corto circuito eléctrico, la conexión a tierra reduce el riesgo de una descarga eléctrica proporcionando un cable de retorno para la corriente eléctrica.

Este aparato está equipado con un cable que tiene un cable de tierra con un enchufe de conexión a tierra. El enchufe debe estar conectado a una toma de corriente que esté instalada y conectada a tierra correctamente. Si el tomacorriente es un tomacorriente de pared estándar de 2 clavijas, es su responsabilidad y obligación personal tenerlo reemplazado con un enchufe de pared de 3 clavijas debidamente conectado a tierra. La placa de serie indica el voltaje y frecuencia que se debe utilizar para el aparato.

**ADVERTENCIA** - El uso inadecuado del enchufe de conexión a tierra puede resultar en un riesgo de choque eléctrico. Consulte con un electricista o persona de reparaciones competente si no comprende bien las instrucciones de conexión a tierra o si existe alguna duda sobre si el aparato está conectado a tierra correctamente.

## NO UTILICE CABLES DE EXTENSIÓN

No conecte el aparato a los cables de extensión ni con otro aparato en la misma toma de corriente. No empalme el cable de alimentación. No corte ni quite en ningún caso la tercera clavija de tierra del cable de alimentación.

Si el cable de alimentación está dañado, debe ser reemplazado por el fabricante, su agente de servicio o persona calificada similar para evitar riesgos.

## REQUERIMIENTOS DE SEGURIDAD

Asegúrese de que los componentes se reemplazarán por componentes similares y que el mantenimiento se hará por personal de servicio autorizado de fábrica, para minimizar el riesgo de encendido debido a piezas incorrectas o servicio inadecuado.

Este aparato no se destina para utilizarse por personas (incluyendo niños) cuyas capacidades físicas, sensoriales o mentales sean diferentes o estén reducidas, o carezcan de experiencia o conocimiento, a menos que dichas personas reciban una supervisión o capacitación para el funcionamiento del aparato por una persona responsable de su seguridad.

Los niños deben ser supervisados para asegurar que no jueguen con el electrodoméstico.

**ADVERTENCIA:** Mantener libres de obstrucciones las aberturas de ventilación, en la envolvente del aparato o en la estructura empotrable.

**ADVERTENCIA:** No utilizar dispositivos mecánicos u otros medios para acelerar el proceso de deshielo, distintos a aquellos a los recomendados por el fabricante.

**ADVERTENCIA:** No dañar el circuito de refrigeración.

**ADVERTENCIA:** No utilizar aparatos eléctricos dentro del compartimiento de almacenamiento de alimentos del aparato, a menos que sean del tipo recomendado por el fabricante.



### ADVERTENCIA PELIGRO DE EXPLOSIÓN

**Riesgo de incendio o explosión debido a la perforación de tuberías de refrigerante. No utilice objetos afilados para ayudar en el desescarpe. Por favor, maneje con precaución. Mantenga los materiales y vapores inflamables como la gasolina lejos del refrigerador. Utilice únicamente limpiadores no inflamables.**

**La eliminación de este aparato debe realizarse de acuerdo con las regulaciones federales y locales.**

**¡GUARDE ESTAS INSTRUCCIONES!**

## INSTRUCCIONES DE INSTALACIÓN

### UBICACIÓN

La selección de la ubicación adecuada garantizará niveles de rendimiento máximo para el aparato.

- Retire el embalaje interior y exterior antes de la instalación. Limpie el exterior del aparato con un paño suave y seco y el interior con un paño húmedo tibio.
- Coloque el aparato en un suelo o mostrador que sea lo suficientemente fuerte como para soportarlo cuando esté completamente cargado.
- Ubique el aparato lejos de la luz directa del sol y fuentes de calor (estufa, calentador, radiador, etc.). La luz solar directa y las fuentes de calor pueden aumentar el consumo eléctrico. Las temperaturas ambientales extremadamente frías también pueden causar que la unidad funcione incorrectamente.
- No utilice este producto cerca del agua, por ejemplo, en un sótano húmedo o cerca de un fregadero.
- Este aparato está diseñado para uso doméstico solamente. Esta unidad no está diseñada para instalación exterior, incluida la instalación en cualquier lugar que no sea de temperatura controlada (garajes, porches, cocheras, etc.).
- Antes de conectar el aparato a una fuente de alimentación, deje que se mantenga erguido durante aproximadamente 6 horas; Esto reducirá la posibilidad de un malfuncionamiento en el sistema de enfriamiento debido a la manipulación durante el transporte.
- Esta aparato tiene 45 cm (17.7 pulgadas) de ancho por 51.1 cm (20.1 pulgadas) de alto por 47 cm (18.5 pulgadas) de profundidad; por favor asegúrese de dejar un espacio mínimo entre la unidad y todas las paredes circundantes y las aberturas de ventilación. No cubra ninguna de las aberturas de ventilación con ningún material ya que la unidad necesita un espacio adecuado para respirar.
- Espere 12.7 cm (5 pulgadas) de espacio entre la parte posterior, los lados y la parte superior del aparato y todas las paredes adyacentes.
- Este aparato está diseñado para instalación independiente y no está diseñado para ser instalado en un gabinete o mostrador. La construcción en este aparato puede causar un mal funcionamiento.

## INSTRUCCIONES DE OPERACIÓN

### CARACTERÍSTICAS

1. **Dial del termostato:** Para controlar la temperatura dentro del refrigerador; El compresor se activa tan pronto como la temperatura se eleva por encima del nivel deseado.
2. **Compartimiento del congelador con puerta del congelador.**
3. **Estantes de plástico revestido:** resistente a los olores, a prueba de óxido, y extraíble para facilitar la limpieza.
4. **Bandeja de goteo:** Captura el agua que gotea del evaporador al descongelar.
5. **Junta magnética:** El cierre hermético de la puerta mantiene toda la potencia de refrigeración bloqueada en su interior. No hay ganchos o pestillos.
6. **Bastidores de botella:** Para latas altas, pequeñas y medianas o frascos.
7. **Lámina de puerta CANSTOR™:** Sostiene 355ml latas de pop, jugo o cerveza.
8. **Patas niveladoras (no representado):** Ajuste para que la unidad esté nivelada en la superficie.

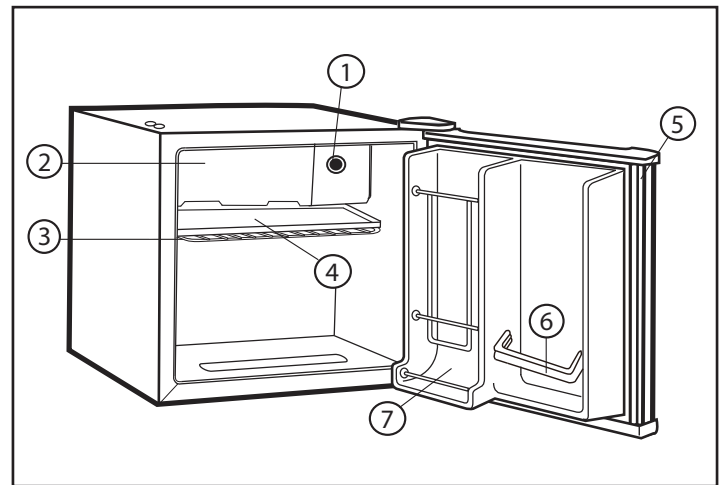

## INSTRUCCIONES DE OPERACIÓN

### SELECCION DE TEMPERATURA

La temperatura del aparato se puede ajustar girando el mando del termostato azul graduado. La temperatura puede variar dependiendo de la cantidad de alimentos almacenados y la frecuencia con que se abre la puerta.

El lado azul más grueso y oscuro del dial es el ajuste más frío. El lado azul más delgado y más claro del dial es el ajuste más caliente. Para detener la función de enfriamiento, gire la perilla de control a la posición "0".

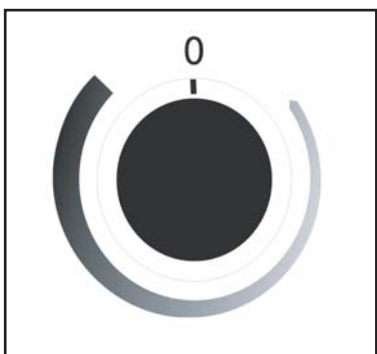

### PATA DE NIVELACIÓN

Hay una pata ajustable en la parte inferior del aparato que se puede subir o bajar para asegurarse de que el aparato esté nivelado.

1. Mueva el aparato a su ubicación final.
2. Gire la pierna de nivelación en el sentido de las manecillas del reloj hasta el tope, hasta que la parte superior del pie toque la parte inferior del chasis.
3. Gire lentamente la pata niveladora en sentido contrario a las agujas del reloj hasta que el aparato esté nivelado.

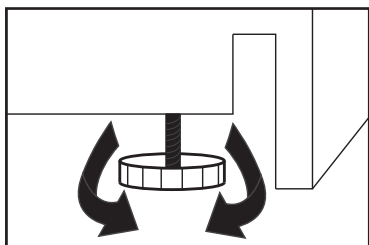

### DESCONGELACIÓN DEL APARATO

Este aparato está equipado con un sistema de descongelación semiautomático. El descongelamiento debe activarse siempre que el hielo acumulado en el interior del compartimento congelador alcance 6 mm (1/4 ") de espesor.

Para activar el ciclo de descongelación, presione el botón rojo situado en el centro del dial del termostato. La activación del ciclo de descongelación deshabilitará la función del refrigerador hasta que la temperatura alrededor del evaporador dentro del aparato alcance aproximadamente 10°C (50°F). El refrigerador reanudará automáticamente el funcionamiento normal una vez que se haya completado el ciclo de descongelación.

- Retire todos los alimentos antes de iniciar el ciclo de descongelación.
- Recuerde proteger sus suelos o mostradores durante el proceso de descongelación poniendo toallas o una sartén bajo el aparato en caso de fuga.
- Dejar la puerta del refrigerador parcialmente abierta puede ayudar al proceso de descongelación. Debe recordar cerrar la puerta antes de que se reanude la operación normal.
- Asegúrese de que la bandeja de goteo esté debajo del evaporador para recoger el agua fundida.

**Nota:** Si el botón rojo se pulsa accidentalmente, no es posible detener el proceso de descongelación. Debe dejar que el ciclo de descongelación siga su curso antes de volver a usar el refrigerador.

### IMPORTANTE

**Nunca utilice instrumentos afilados o puntiagudos para quitar el hielo del compartimento del congelador.**

**El congelador contiene líneas de gas refrigerado. Si estas líneas se perforan accidentalmente hará que el refrigerador inoperable y anular la garantía del fabricante.**

**No permita que el refrigerador continúe funcionando si el compartimento del congelador está perforado.**

## INSTRUCCIONES DE OPERACIÓN

### INSTRUCCIONES DE REVERSIÓN DE LA PUERTA

La dirección que abre la puerta se puede invertir siguiendo las instrucciones siguientes.

- Asegúrese de que el aparato esté desenchufado y vacío.
- Recomendamos que dos personas manejen el aparato durante el proceso de inversión de la puerta.
- Si el aparato se coloca en la parte posterior, proteja su piso con una manta o una toalla.
- Necesitará un destornillador con punta cruzada (cabeza Phillips).

#### IMPORTANTE

**El aparato puede colocarse sobre su espalda para completar la inversión de la puerta. Sin embargo, cada vez que la unidad se coloca en su parte posterior o lateral, debe permitir que se mantenga erguido durante un mínimo de 6 horas antes de conectarlo para permitir que el líquido refrigerante se asiente. El no permitir que el líquido refrigerante se asiente puede causar un mal funcionamiento del aparato.**

1. Retire las cubiertas de plástico situadas en la parte superior izquierda del refrigerador, como se muestra en la Figura 1.
2. Retire la cubierta de la bisagra superior y la bisagra superior en el lado derecho del refrigerador, como se muestra en la Figura 2.
3. Retire la puerta tirando suavemente hacia arriba. En la parte inferior del refrigerador, quite el soporte de bisagra inferior en el lado derecho de la unidad y retire el pie de nivelación en el lado izquierdo. Invierta sus posiciones como se muestra en la Figura 3.
4. Instale la bisagra inferior en el lado izquierdo del refrigerador. Instale el pie ajustable en el lado derecho del refrigerador como se muestra en la Figura 4.
5. Mueva el casquillo de la puerta (mostrado a la derecha en la Figura 5) a la izquierda y la tapa del agujero de plástico (mostrada a la izquierda en la Figura 5) a la derecha.
6. Mueva el tope de la puerta ubicado en el lado derecho de la puerta, a la izquierda como se muestra en la Figura 6. Instale la puerta en la bisagra inferior situada en el lado izquierdo.
7. Instale la bisagra superior y la cubierta de la bisagra en el lado izquierdo de la unidad. Coloque las cubiertas de plástico en los orificios del lado derecho de la parte superior del refrigerador para cubrir los orificios de los tornillos, como se muestra en la Figura 7.

**Nota:** Al instalar la puerta, asegúrese de que la parte superior de la puerta esté nivelada con la parte superior del gabinete. Si la puerta no está nivelada, la junta de goma no hará un buen sellado con el armario, lo que puede causar un mal funcionamiento del aparato.

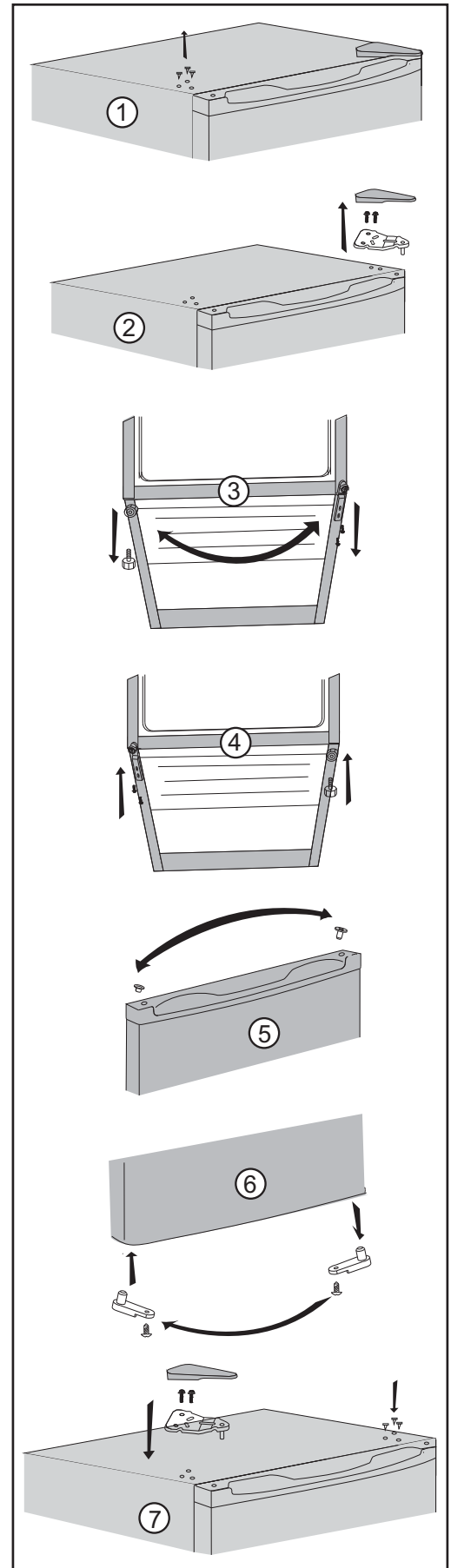

## CUIDADO Y MANTENIMIENTO

### LIMPIEZA

Asegúrese de que la unidad esté desenchufada antes de limpiar cualquier parte del aparato.

- Para limpiar el interior del aparato, utilice un paño suave y una solución de una cucharada de bicarbonato de sodio a un litro de agua o una solución de jabón suave o algún detergente suave.
- Lave los estantes removibles en una solución de detergente suave, luego seque y limpie con un paño suave.
- Limpie el exterior con un paño suave y húmedo y un poco de detergente suave.
- Es importante mantener el área limpia donde la puerta sella contra el gabinete. Limpie este área con un paño jabonoso. Enjuague con un paño húmedo y deje secar.

**Nota:** No utilice limpiadores que contengan amoníaco o alcohol en el aparato. El amoníaco o el alcohol pueden dañar el aspecto del aparato. Nunca utilice limpiadores comerciales o abrasivos ni objetos afilados en ninguna parte del aparato.

### FALLO DE ALIMENTACIÓN

La mayoría de las fallas de alimentación se corrigen en pocas horas y no deben afectar la temperatura de su aparato si minimiza el número de veces que se abre la puerta. Si la alimentación va a estar apagada por un período de tiempo más largo, tome las medidas apropiadas para proteger su contenido.

**Nota:** Espere de 3 a 5 minutos antes de intentar reiniciar el refrigerador si se ha interrumpido la operación.

### DESCONGELAR

Esta unidad está equipada con una función de descongelación automática y no requiere descongelación manual. El agua de descongelación del aparato se canaliza en una bandeja de goteo situada por encima del compresor. La transferencia de calor desde el compresor hace que el agua de descongelación se evapore.

### VACACIONES

- **Vacaciones cortas:** Deje el aparato en funcionamiento durante las vacaciones de menos de tres semanas.
- **Largas vacaciones:** Si el aparato no se va a utilizar durante varios meses, retire todos los artículos y apague el aparato. Limpie y seque el interior a fondo. Para evitar el olor y el moho, deje la puerta ligeramente abierta, bloqueándola si es necesario.

### SI DEBE MUDARSE

- Eliminar todos los elementos.
- Gire la pierna ajustable hasta la base para evitar daños.
- Tape la puerta cerrada.
- Asegúrese de que el aparato permanezca seguro en posición vertical durante el transporte. Proteja también el exterior del aparato con una manta o un artículo similar.
- Si el aparato se coloca en su parte posterior o lateral durante el transporte, al llegar al destino, permita que permanezca en posición vertical y sin perturbaciones durante 6 horas para permitir que el refrigerante se asiente.

### DISPOSICIÓN

Este aparato no puede ser tratado como un residuo doméstico normal, sino que debe ser llevado al punto de recogida de residuos apropiado para el reciclaje de componentes eléctricos. Para obtener información sobre los puntos de recogida de residuos locales, póngase en contacto con la agencia local de eliminación de residuos o con la oficina gubernamental.

## SOLUCIÓN SUGERIDA

Cuidado del consumidor: 1-800-263-2629

### Horas de operación:

Lunes a Jueves 8:30 am - 6:00 pm Hora estándar del este

Viernes 8:30 am - 4:00 pm Hora estándar del este

La información de este manual está sujeta a cambios sin previo aviso.

PROBLEMA	POSSIBLE CAUSA
No funciona	<ul style="list-style-type: none"><li>• Un fusible en su casa puede soplarse o el interruptor de circuito disparado</li><li>• Sobrecarga de energía</li><li>• El enchufe no está completamente insertado en la toma de corriente</li></ul>
La temperatura interna no es lo suficientemente fría	<ul style="list-style-type: none"><li>• La temperatura está demasiado alta</li><li>• La puerta no se cierra correctamente o se abre demasiado</li><li>• El respiradero de escape está obstruido</li><li>• Recientemente se agregó una gran cantidad de alimentos calientes al armario</li><li>• Muy cerca de la fuente de calor o de la luz solar directa</li><li>• La temperatura ambiente o la humedad es muy alta</li></ul>
El aparato funciona continuamente	<ul style="list-style-type: none"><li>• La temperatura está demasiado fría</li><li>• La puerta no se cierra correctamente o se abre demasiado</li><li>• El respiradero de escape está obstruido</li><li>• Recientemente se agregó una gran cantidad de alimentos calientes al armario</li><li>• Muy cerca de la fuente de calor o de la luz solar directa</li><li>• La temperatura ambiente o la humedad es muy alta</li></ul>



## Póliza de Garantía

INGRAM MICRO MEXICO, S.A. de C.V. con domicilio en Joselillo No. 3, piso 5 Col. El Parque, Municipio Naucalpan de Juárez, Estado de México, C. P. 53398. Tel. 01 800 953 0750 Garantiza el producto descrito abajo por el término de 1 año (un año) contado a partir del momento de su compra contra cualquier defecto de funcionamiento o defecto en sus materiales, piezas, partes, o componentes. Así como también se incluye la mano de obra y los gastos de transportación del producto que deriven dentro de su red de servicio.

La empresa se compromete a cambiar el producto defectuoso por uno similar con previo diagnóstico realizado por nuestro centro de servicio. El tiempo de respuesta no será mayor a 30 (treinta) días naturales contados a partir de la fecha de recepción del producto.

Para hacer efectiva la garantía deberá presentar la póliza debidamente sellada o la factura, recibo o comprobante correspondiente y el producto y sus accesorios incluidos en el establecimiento donde lo adquirió; o en la siguiente dirección: Joselillo No. 3, piso 5 Col. El Parque, Municipio Naucalpan de Juárez, Estado de México, C. P. 53398. En ese mismo lugar podrá obtener partes, componentes y accesorios.

La presente garantía otorgada deja sin efectos cualquier otra garantía ofrecida por el fabricante o distribuidor.

1. La reparación o reemplazo del producto y mano de obra, incluyendo gastos de transportación del producto, serán sin costo alguno para usted, dentro del plazo de garantía.
2. Usted puede adquirir partes, componentes, consumibles y accesorios en el establecimiento donde adquirió su producto o en las direcciones señaladas arriba.

### Excepciones:

- a) Cuando el producto se hubiese utilizado en condiciones distintas a las normales.
- b) Cuando el producto no hubiese sido operado de acuerdo con la guía rápida de uso que se le acompaña.
- c) Cuando el producto hubiese sido alterado o reparado por personas no autorizadas por INGRAM MICRO MEXICO, S.A. de C.V.

<b>Marca:</b> <b>Modelo:</b> <b>Nombre del distribuidor:</b> <b>Dirección del distribuidor:</b> <b>Teléfono del distribuidor:</b>	<b>Sello y fecha</b>
-----------------------------------------------------------------------------------------------------------------------------------------------	----------------------





## Important Safety Information

### READ AND FOLLOW ALL SAFETY INSTRUCTIONS



### IMPORTANT WARNING

**DANGER: Risk of child entrapment. Before throwing away an old appliance:**

- Remove the door or lid.
- Leave the shelves in place so that children cannot easily climb into the appliance.

### GROUNDING INSTRUCTIONS

This appliance must be grounded. In the event of an electrical short circuit, grounding reduces the risk of electrical shock by providing an escape wire for the electrical current.

This appliance is equipped with a cord that has a grounding wire with a grounding plug. The power cord must be plugged into an outlet that is properly grounded. If the outlet is a standard 2-prong wall outlet, it is your responsibility to have it replaced with a properly grounded 3-prong wall outlet. The serial rating plate indicates the voltage and frequency the appliance is designed for.

**WARNING** - Improper use of the grounding plug can result in a risk of electric shock. Consult a qualified electrician or service agent if the grounding instructions are not completely understood, or if doubt exists as to whether the appliance is properly grounded.

### DO NOT USE AN EXTENSION CORD

Do not connect your appliance to extension cords or together with another appliance in the same wall outlet. Do not splice the power cord. Do not under any circumstances cut or remove the third ground prong from the power cord.

If the power supply cord is damaged, it must be replaced by the manufacturer, its service agent or similar qualified person in order to avoid hazard.

### SAFETY REQUIREMENTS

Ensure that component parts are replaced with like components and that servicing is done by factory authorized service personnel, to minimize the risk of possible ignition due to incorrect parts or improper service.

This appliance is not intended for use by persons (including children) whose physical, sensory or mental capabilities may be different or reduced, or who lack experience or knowledge, unless such persons receive supervision or training to operate the appliance by a person responsible for their safety.

Children should be supervised to ensure that they do not play with the appliance.

**WARNING:** Keep ventilation openings, in the appliance enclosure or in the built-in structure, clear of obstruction.

**WARNING:** Do not use mechanical devices or other means to accelerate the defrosting process, other than those recommended by the manufacturer.

**WARNING:** Do not damage the refrigerant circuit.

**WARNING:** Do not use electrical appliances inside the food storage compartments of the appliance, unless they are of the type recommended by the manufacturer.



### WARNING EXPLOSION HAZARD

**Risk of fire or explosion due to puncturing refrigerant tubing. Do not use sharp objects to aid in defrost. Please handle with care. Keep flammable materials and vapors such as gasoline away from the refrigerator. Only use nonflammable cleaner.**

**Disposal of this appliance should be in accordance with federal and local regulations.**

**SAVE THESE INSTRUCTIONS!**

## INSTALLATION INSTRUCTIONS

### LOCATION

Selecting the proper location will ensure peak performance levels for your appliance.

- Remove interior and exterior packaging prior to installation. Wipe the outside of the appliance with a soft, dry cloth and the inside with a lukewarm wet cloth.
- Place the appliance on a floor or counter that is strong enough to support it when it is fully loaded.
- Locate the appliance away from direct sunlight and sources of heat (stove, heater, etc.). Direct sunlight and heat sources may increase electrical consumption. Extreme cold ambient temperatures may also cause the appliance to perform improperly.
- Do not use the appliance near water, for example in a wet basement or near a sink.
- This appliance is intended for household use only. It is not designed for outside installation, including anywhere that is not temperature controlled (garages, porches, vehicles, etc.).
- Before connecting the appliance to a power source, let it stand upright for approximately 6 hours. This will reduce the possibility of a malfunction in the cooling system from handling during transportation.
- This appliance is 45 cm (17.7 inches) wide by 51.1 cm (20.1 inches) high by 47 cm (18.5 inches) deep. Make sure that you leave the minimum amount of space between the appliance and all surrounding walls and vents. Do not cover any of the ventilation openings with any material as the appliance needs adequate space to breathe.
- Allow 12.7 cm (5 inches) of space between the back, sides and top of the appliance and all adjacent walls.
- This appliance is intended for free-standing installation only and is not intended to be built into a cabinet or counter. Building in this appliance can cause it to malfunction and will constitute "improper use" as per the warranty.

## OPERATING INSTRUCTIONS

### FEATURES

1. **Thermostat Dial:** Controls the temperature inside the refrigerator. Turns the motor on as soon as the temperature rises above the desired level.
2. **Freezer Compartment with Freezer Door**
3. **Plastic Coated Shelves:** Odor resistant, rust-proof, and removable for easy cleaning.
4. **Drip Tray:** Catches the water that drips off the evaporator when defrosting.
5. **Magnetic Gasket:** Tight fitting door seal keeps all the cooling power locked inside. No hooks or latches.
6. **Bottle Rack:** For tall, medium and large bottles, cans or jars.
7. **CANSTOR™ Door Liner:** Holds 355mL cans of pop, juice or beer.
8. **Leveling Legs (not pictured):** Adjust so the unit is level.

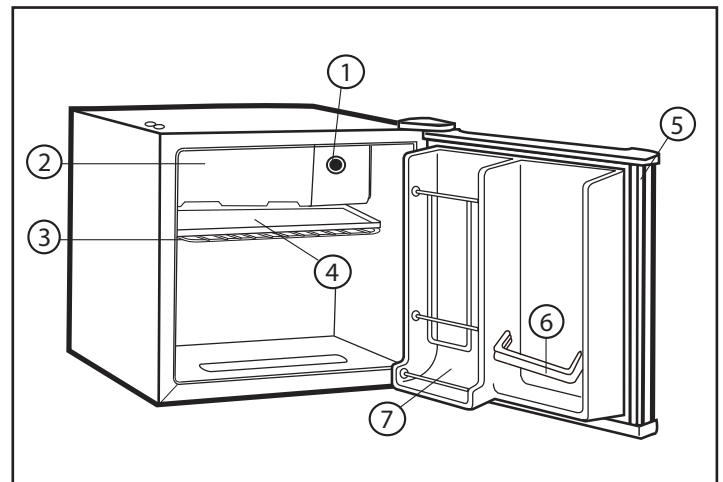

## OPERATING INSTRUCTIONS

### TEMPERATURE SELECTION

The temperature of the appliance can be adjusted by turning the knob on the graduated blue thermostat dial. The temperature may vary depending on the quantity of food stored and the frequency that the door is opened.

The thicker, darker blue side of the dial is the coldest setting. The thinner, lighter blue side of the dial is the warmest setting. To stop the cooling function, turn the control knob to the "0" position.

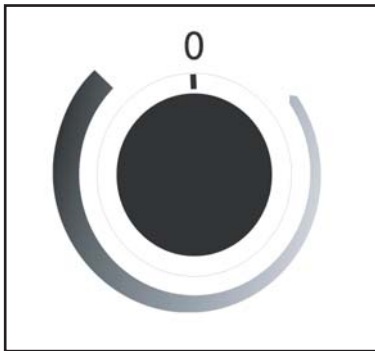

### LEVELING LEG

There is an adjustable leg on the bottom of the appliance that can be turned up or down to ensure that the appliance is level.

1. Move the appliance to its final location.
2. Turn the leveling leg clockwise as far as it will go, until the top of the foot is touching the bottom of the chassis.
3. Slowly turn the leveling leg counter-clockwise until the appliance is level.

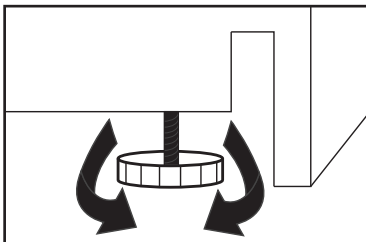

### DEFROSTING THE APPLIANCE

This appliance is equipped with a semi-automatic defrost system. Defrosting should be activated any time the ice build up inside the freezer compartment reaches 6 mm (1/4") thick.

To activate the defrost cycle, push the red button located in the center of the thermostat dial. Activating the defrost cycle will disable the refrigerator function until the temperature surrounding the evaporator inside the appliance reaches approximately 10°C (50°F). The refrigerator will automatically resume normal functioning once the defrost cycle is complete.

- Remove all food before starting the defrost cycle.
- Remember to protect your floors or counters during the defrosting process by putting towels or a pan under the appliance in case of leaking.
- Leaving the refrigerator door partially open can help the defrosting process. You must remember to close the door before regular operation resumes.
- Ensure that the drip tray is under the evaporator to collect melted water.

**Note:** If the red button is pushed accidentally, it is not possible to stop the defrosting process. You must let the defrost cycle run its course before using the refrigerator again.

### IMPORTANT

**Never use sharp or pointed instruments to remove ice from the freezer compartment.**

**The freezer compartment contains refrigerated gas lines. If these lines are accidentally pierced it will render the refrigerator inoperable and void the manufacturer's warranty.**

**Do not allow the refrigerator to continue operation if the freezer compartment is pierced.**

## OPERATING INSTRUCTIONS

### DOOR REVERSAL INSTRUCTIONS

The direction that the door opens can be reversed by following the below instructions.

- Ensure the appliance is unplugged and empty.
- We recommend that two people handle the appliance during the door reversal process.
- If the appliance will be placed on its back, protect your flooring with a blanket or towel.
- You will require a cross-bladed screw driver (Phillips head).

#### IMPORTANT

**The appliance may be placed on its back to complete the door reversal however, any time the unit is placed on its back or side you must allow it to stand upright for a minimum of 6 hours before plugging it in to allow the coolant to settle. Not allowing the coolant to settle can cause the appliance to malfunction.**

1. Remove the plastic hole covers located on the top left side of the refrigerator as shown in Fig. 1.
2. Remove the upper hinge cover and the upper hinge on the right side of the refrigerator, as shown in Fig. 2.
3. Remove the door from the lower hinge pin by pulling it gently upwards. Remove the lower hinge bracket on the right side of the unit and remove the leveling foot on the left side. Reverse their positions as shown in Fig. 3.
4. Install the lower hinge on the left side of the refrigerator. Install the adjustable foot on the right side of the refrigerator as shown in Fig. 4.
5. Move the door bushing to the left and the plastic hole cover to the right as shown in Fig. 5.
6. If there is a door stopper, move it from the right side of the appliance to the left as shown in Fig. 6. If there are two door stoppers, there is no need to move them. Install the door onto the lower hinge pin, now located on the left side of the appliance.
7. Install the upper hinge and hinge cover on the left side of the unit. Place the plastic hole covers in the holes on the right side of the top of the refrigerator to cover the screw holes as shown in Fig. 7.

**Note:** When installing the door, ensure that the top of the door is level with the top of the cabinet. If the door is not level, the rubber gasket will not make a good seal with the cabinet which can cause the appliance to malfunction.

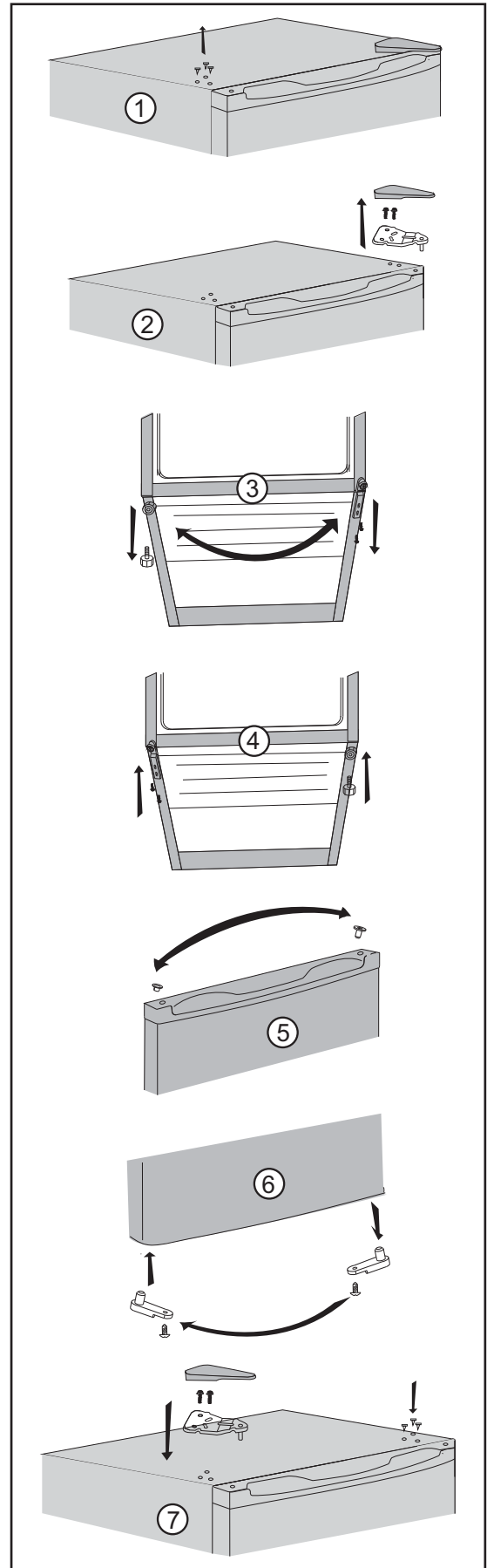

## CARE & MAINTENANCE

### CLEANING

Ensure the appliance is unplugged before cleaning.

- To clean the inside of the appliance, use a soft cloth and a solution of a tablespoon of baking soda to one quart of water or a mild soap solution or some mild detergent.
- Wash removable shelves in a mild detergent solution, then dry and wipe with a soft cloth.
- Clean the outside with a soft, damp cloth and some mild detergent.
- It is important to keep the area clean where the door seals against the cabinet. Clean this area with a soapy cloth. Rinse with a damp cloth and let dry.

**Note:** Do not use cleaners containing ammonia or alcohol on the appliance. Ammonia or alcohol can damage the appearance of the appliance. Never use any commercial or abrasive cleaners or sharp objects on any part of the appliance.

### POWER FAILURE

Most power failures are corrected within a few hours and should not affect the temperature of your appliance if you minimize the number of times the door is opened. If the power is going to be off for a longer period of time, take the proper steps to protect your contents.

**Note:** Wait 3 to 5 minutes before attempting to restart the refrigerator if operation has been interrupted.

### DEFROST

This appliance is equipped with an automatic defrost function and does not require manual defrosting. Defrost water from the appliance is channeled into a drip tray located above the compressor. Heat transfer from the compressor causes the defrost water to evaporate.

### VACATION

- **Short vacations:** Leave the appliance operating during vacations of less than three weeks.
- **Long vacations:** If the appliance will not be used for several months, remove all items and turn off the appliance. Clean and dry the interior thoroughly. To prevent odor and mold growth, leave the door open slightly, blocking it open if necessary.

### MOVING

- Remove all items.
- Securely tape down all loose items (shelves) inside your appliance.
- Turn the adjustable leg up to the base to avoid damage.
- Tape the door shut.
- Be sure the appliance stays secure in the upright position during transportation. Also protect the outside of the appliance with a blanket or similar item.
- If the appliance is placed on its back or side during transportation, upon reaching the destination, allow it to remain upright for 6 hours before plugging in to allow the coolant to settle.

### DISPOSAL

This appliance may not be treated as regular household waste, it should be taken to the appropriate waste collection point for recycling of electrical components. For information on local waste collection points, contact your local waste removal agency or government office.

## TROUBLESHOOTING

**Consumer Care: 1-800-953-0750**

**Hours of operation:**

Monday to Thursday 8:30 am - 6:00 pm Eastern Standard Time

Friday 8:30 am - 4:00 pm Eastern Standard Time

Information in this manual is subject to change without notice.

PROBLEM	POSSIBLE CAUSE
<b>No power</b>	<ul style="list-style-type: none"><li>• A fuse may be blown or the circuit breaker tripped</li><li>• Power surge</li><li>• Plug not fully inserted into the wall outlet</li></ul>
<b>Internal temperature not cold enough</b>	<ul style="list-style-type: none"><li>• Temperature setting is too warm</li><li>• Door is not shut properly or opened excessively</li><li>• Exhaust vent is obstructed</li><li>• Recently added a large quantity of warm food to the cabinet</li><li>• Close proximity to heat source or direct sunlight</li><li>• Ambient temperature or humidity is very high</li></ul>
<b>Appliance runs continuously</b>	<ul style="list-style-type: none"><li>• Temperature setting is too cold</li><li>• Door not shut properly or opened excessively</li><li>• Exhaust vent is obstructed</li><li>• Recently added a large quantity of warm food to the cabinet</li><li>• Close proximity to heat source or direct sunlight</li><li>• Ambient temperature or humidity is very high</li></ul>



## Guarantee Policy

INGRAM MICRO MEXICO, S.A. Of C.V. at Joselillo No. 3, 5th floor Col. El Parque, Naucalpan de Juárez Municipality, State of Mexico, CP 53398. Tel. 01 800 953 0750 Guarantee the product described below for the term of 1 year (one year) counted from the moment of purchase against any malfunction or defect in their materials, parts or components. The labor and transportation costs of the product that are within its service network are included.

The company agrees to exchange the defective product for a similar one with previous diagnosis made by our service center. The response time will not be more than 30 (thirty) calendar days from the date of receipt of the product.

To make the guarantee effective, you must present the properly sealed policy or the corresponding invoice or receipt and the product and its accessories included to the establishment where you purchased it; Or at the following address: Joselillo No. 3, 5th floor Col. El Parque, Naucalpan de Juárez Municipality, State of Mexico, C. P. 53398. Parts, components and accessories may be obtained at the same location.

This warranty will override any other warranty offered by the manufacturer or distributor.

1. Repair or replacement of the product and workmanship, including transportation costs of the product, will be free of charge to you within the warranty period.
2. You may purchase parts, components, consumables and accessories at the facility where you purchased your product or at the addresses listed above.

### Exceptions:

- a) When the product had been used in abnormal conditions.
- b) When the product has not been operated in accordance with the owner's manual.
- c) When the product has been altered or repaired by persons not authorized by INGRAM MICRO MEXICO, S.A. From C.V.

<b>Brand:</b> <b>Model:</b> <b>Dealer name:</b> <b>Dealer address:</b> <b>Dealer telephone number:</b>	<b>Stamp and date</b>
--------------------------------------------------------------------------------------------------------------------	-----------------------



MODELO • MODEL  
DCR016XA4WDB  
DCR016XA4BDB  
DCR016XA4BSLDB